



protect. teach. love.™

Operating Guide  
Manuel d' utilisation  
Gebruiksaanwijzing  
Manual de funcionamiento  
Guida all' uso  
Gebrauchsanweisung

**PBC17-13475**

**PBC45-13476**

**Deluxe Outdoor Bark Control**

**Système de contrôle des aboiements  
de luxe pour l'extérieur**

**Deluxe blafbeheersing voor buitenshuis**

**Control de los ladridos deluxe  
para exteriores**

**Dispositivo per il controllo  
dell'abbaio all'aperto Deluxe**

**Bellkontrolle Deluxe für  
Aussenbereiche**

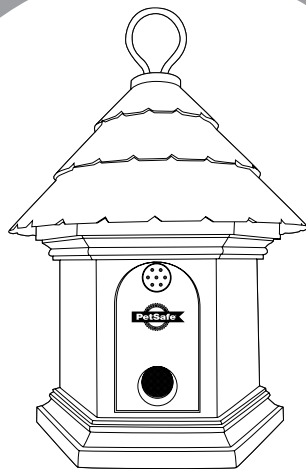

Please read this entire guide before beginning  
Veuillez lire ce manuel en entier avant de commencer  
Gelieve deze gids volledig door te lezen voordat u begint  
Por favor, lea detenidamente este manual antes de empezar  
Si prega di leggere attentamente la guida all'uso prima di utilizzare il collare  
Bitte lesen Sie die ganze Gebrauchsanleitung vor der Inbetriebnahme aufmerksam durch

# IMPORTANT SAFETY INFORMATION

## Explanation of Attention Words and Symbols Used in this Guide



This is the safety alert symbol. It is used to alert you to potential personal injury hazards. Obey all safety messages that follow this symbol to avoid possible injury or death.

### **▲WARNING**

WARNING indicates a hazardous situation which, if not avoided, could result in death or serious injury.

### **▲CAUTION**

CAUTION, used with the safety alert symbol, indicates a hazardous situation which, if not avoided, could result in minor or moderate injury.

### **CAUTION**

CAUTION, used without the safety alert symbol, indicates a hazardous situation which, if not avoided, could result in harm to your pet.

### **▲WARNING**

- Risk of explosion. Do not short circuit, mix old and new batteries, dispose of in fire, or expose to water. When batteries are stored or disposed, they must be protected from shorting. Dispose of spent batteries properly.
- Not for use with aggressive dogs. Do not use this Product if your dog is aggressive, or if your dog is prone to aggressive behaviour. Aggressive dogs can cause severe injury and even death to their owner and others. If you are unsure whether this product is appropriate for your dog, please consult your veterinarian or certified.

### **▲CAUTION**

- Humans cannot hear the ultrasonic sound; however, precautions should be taken when preparing the Deluxe Outdoor Bark Control for use.
- Keep at arms length away from the human ear to avoid hearing damage if a dog begins barking while you are setting up, mounting, or hanging the Outdoor Bark Control.
- Humans should avoid standing very close to the Deluxe Outdoor Bark Control when it is turned on.
- This device is intended for use only with dogs. Never attempt to use it for any purpose not described in this manual.
- For outdoor use only. Please visit our website or contact the Customer Care Centre for information on PetSafe® Bark Control products appropriate for indoor use.
- The Deluxe Outdoor Bark Control is not a toy. Keep it out of the reach of children. Use it only for its bark control purpose.

Thank you for choosing the PetSafe® brand. You and your pet deserve a companionship that includes memorable moments and a shared understanding together. Our products and training tools promote a lifestyle of protection, teaching, and love - essentials that influence memories for a lifetime. If you have any questions about our products or training your pet, please visit our website at [www.petsafe.net](http://www.petsafe.net) or contact our Customer Care Centre. For a listing of Customer Care Centre telephone numbers in your area, visit our website at [www.petsafe.net](http://www.petsafe.net).

To get the most protection out of your warranty, please register your product within 30 days at [www.petsafe.net](http://www.petsafe.net). By registering and keeping your receipt you will enjoy the product's full warranty and, should you ever need to call the Customer Care Centre, we will be able to help you faster. Most importantly, your valuable information will never be given or sold to anyone. Complete warranty information is available online at [www.petsafe.net](http://www.petsafe.net).

---

## Table of Contents

Components . . . . .	4
Features . . . . .	4
Possible Uses for the Deluxe Outdoor Bark Control . . . . .	4
How the System Works . . . . .	5
Key Definitions . . . . .	5
Installation and Setup . . . . .	6
To Insert and Remove the Battery . . . . .	6
Three Colour LED . . . . .	7
Operating the Clock/Timers . . . . .	7
LCD Display . . . . .	7
Set the Time Format . . . . .	8
Set the Clock . . . . .	8
Set Timer 1 OFF/ON . . . . .	9
Set Timer 2 OFF/ON . . . . .	9
Reset the Clock and Timers . . . . .	10
Test the Deluxe Outdoor Bark Control . . . . .	10
What to Expect During Use of the Deluxe Outdoor Bark Control . . . . .	11
Regular Maintenance . . . . .	11
<b>Frequently Asked Questions</b> . . . . .	11
<b>Troubleshooting</b> . . . . .	12
Compliance . . . . .	12
Battery Disposal . . . . .	12
Terms of Use and Limitation of Liability . . . . .	13
Warranty . . . . .	14



## Components

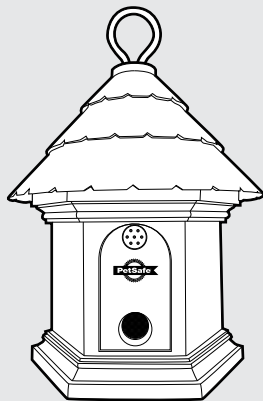

PetSafe®  
Deluxe Outdoor  
Bark Control



Operating Guide

## Features

- Built in timer for two OFF/ON presets
- Uses ultrasonic sound to disrupt nuisance barking
- Detects barking up to 15 m away
- Durable and weatherproof
- Three colour LED shows good or low battery, is an indicator for the Timer 1 and Timer 2 OFF, and indicates ultrasonic stimulations

## Possible Uses for the Deluxe Outdoor Bark Control

- Stop your barking dog
- Stop your neighbours' barking dogs
- Stop barking at specific times of day
- Train puppies not to bark
- Deter barking dogs on camping trips

# How the System Works

When the PetSafe® Deluxe Outdoor Bark Control is within range of a barking dog, an internal microphone picks up the sound and the unit is automatically activated. The Deluxe Outdoor Bark Control emits an ultrasonic sound. The ultrasonic sound can be heard by dogs but is silent to most humans. Startled by the high-pitched sound that is safe and effective, the dog should stop barking as it will associate its bark with this unpleasant noise. When the dog stops barking the ultrasonic sound also stops. Programmable timers let you curb barking at certain times of day, for example, after school as children pass by. Setting the timer(s) also helps conserve battery life. The Deluxe Outdoor Bark Control includes a timer for two OFF/ON presets. It is effective up to 15 m.

*Note: If the dog is deaf or hearing impaired, he may not react to the Deluxe Outdoor Bark Control.*

## Key Definitions

### Front

**Metal Hanger:** For hanging the Deluxe Outdoor Bark Control.

**Microphone:** Used to detect barking.

**Sound Activated Speaker:** Produces the ultrasonic sound.

### Back

**Select Button:** Used to rotate through and select a menu item.

**Hour Button:** Used to set the time format, clock, Timer 1, and Timer 2 hour(s).

**Minute Button:** Used to set the time format, clock, Timer 1, and Timer 2 minute(s).

**Three Colour LED:** Shows good or low battery, is an indicator for the Timer 1 and Timer 2 OFF, and indicates ultrasonic stimulations.

**LCD Display:** Used to show the time format, clock, timers, test, and reset functions.

### Bottom

**Battery Door:** Used to enclose the Battery.

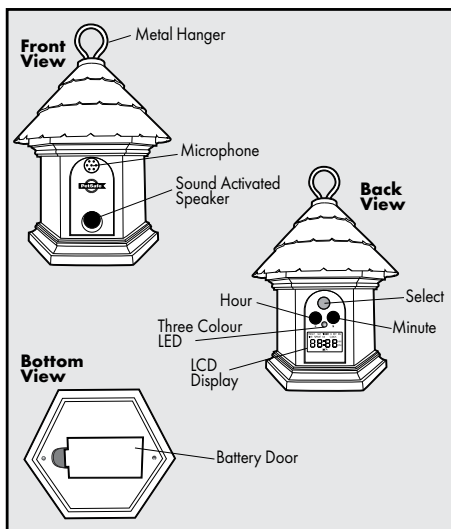

# Installation and Setup

The Deluxe Outdoor Bark Control should be placed facing the dog and within range of the dog. The unit is designed with provisions for hanging or it can also stand alone and should be positioned at a height of no more than 1.5 m. It can be placed in a tree, hanging from a pole, on a fence post, etc. For best results, the area between the Deluxe Outdoor Bark Control and the dog should be free of any large obstacles.

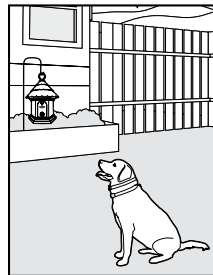
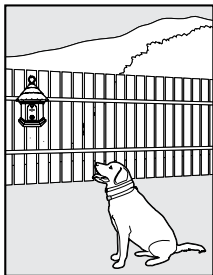

## To Insert and Remove the Battery

**Important:** When inserting or removing battery, setting the clock, or programming the timer(s), no dog(s) should be within range of the unit to ensure they don't receive a stimulation during set-up.

1. The Deluxe Outdoor Bark Control utilizes a replaceable 9-volt battery (not included). The battery door is located on the bottom of the unit. Pull the battery door open.
2. Insert the 9-volt battery with the positive side oriented as shown.
3. To replace the battery door, position the top edge and then snap the bottom of battery door into place.
4. After installing the battery, the Deluxe Outdoor Bark Control will be ON and will begin to detect and correct barking. The LCD display will be blank with the exception of the battery indicator until the clock and timers are set.

*Note: Ensure a working 9-volt battery is installed in the battery compartment.*

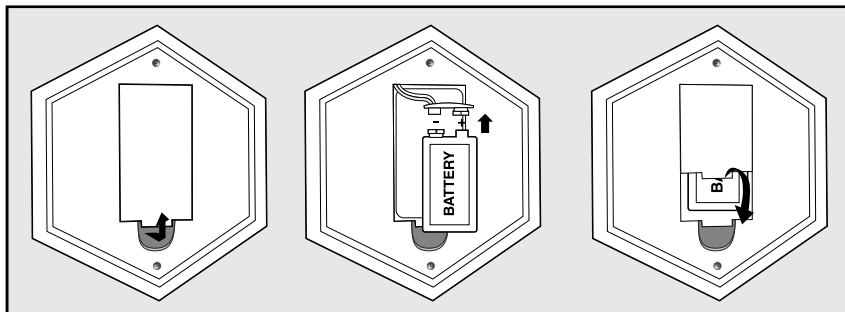

## Battery Life

We recommend using the built in timers to conserve battery life. Depending on how often the dog barks and whether the timers are used, average battery life can be up to 2 months.

### **⚠ WARNING**

Do not attempt to cut into or pry open the battery. Be sure to discard the spent battery properly.

## Three Colour LED

The three colour LED indicator shows good or low battery and indicates when a timer is in use but OFF. Good battery equals 1 flash every 5 seconds with the green LED. Low battery equals 3 flashes every 5 seconds with the red LED. The orange LED indicates Timer 1 and/or Timer 2 is set and the unit is OFF. When in test mode, the red LED will flash.

## Operating the Clock/Timers

The Deluxe Outdoor Bark Control includes a timer with two OFF/ON settings per 24 hour period. Using the timer extends battery life and also helps prevent dogs from becoming desensitized to the ultrasonic sound.

*Note: Before using the automatic timer the clock must be set. Once the battery is installed, the Deluxe Outdoor Bark Control is always ON unless a timer is set or the battery is removed.*

## LCD Display

Use the LCD display to set the time format, clock, and timers for the Deluxe Outdoor Bark Control. Each press of the Select button cycles the LCD display through the available menu options, in the below order. The LCD display also shows battery life.

**Time Format:** Set clock to 12 hour or 24 hour time format

**Set Clock:** Set clock hour and minute using the H and M buttons

**Timer 1:** Set Timer 1 OFF or ON

**Timer 2:** Set Timer 2 OFF or ON

**Reset (rSt):** Reset the clock and timer(s)

**Test (tSt):** Test the unit

*Note: After 1 minute of no push-button activity, the LCD display will appear blank. Press any button for the clock to display or to review menu options.*

# Set the Time Format

1. To begin TIME FORMAT mode, press and release the Select button once.
2. Press and release the H button for 12 hour time format or the M button for 24 hour time format.
3. Press the Select button to confirm the time format setting.
4. After confirming the TIME FORMAT, the Deluxe Outdoor Bark Control will automatically switch to SET CLOCK mode in the LCD display menu (1) and you can begin to adjust the time.



# Set the Clock

After you have set the time format, you are ready to set the clock time.

1. Press and release the Select button until SET CLOCK appears in the LCD display (1). *Note: After setting the time format, the menu will automatically default to SET CLOCK.*

Once you have pressed either the H button or M button, the LCD display will change (2) and you can begin to adjust the time.

2. Press and release the H button to the correct hour (if in 12 hour time format, be sure to note the correct AM/PM setting).
3. Press and release the M button to the correct minutes.

*Note: Pressing and holding the H or M button will advance the digits faster.*

4. Press and release the Select button to confirm the time.
5. After confirming the time, the Deluxe Outdoor Bark Control will automatically switch to TIMER 1 OFF mode in the LCD display menu (3).
6. If you choose not to set Timer 1 after setting the clock, press and release the Select button until the LCD display returns to the clock (4).
7. If you choose to use Timer 1 see the "Set Timer 1 OFF/ON" section. When using Timer 1 (and Timer 2 if desired) the OFF/ON settings will repeat daily. *Note: The clock and timers must be reprogrammed when the battery is replaced.*

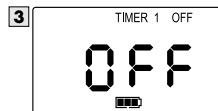
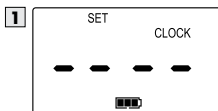



# Set Timer 1 OFF/ON

After you have set the clock you are ready to program timed events.

1. Press the Select button until **TIMER 1 OFF (3)** appears in the LCD display. *Note: After setting the clock, the LCD display menu will default to **TIMER 1 OFF** mode.*
2. Press and release the H button once and "0:00" will flash **(5)**. *Note: In 12 hour time format "12:00AM" will flash.*
3. Press and release the H button to the correct hour (if in 12 hour time format, be sure to note the AM/PM setting).
4. Press and release the M button to the correct minutes.
5. Press and release the Select button to confirm the **TIMER 1 OFF** time.
6. After setting the **TIMER 1 OFF** time, the LCD display menu will automatically default to **TIMER 1 ON** mode. This step must be completed for the Timer 1 sequence to be set.
7. Press and release the H button once and "0:00" will flash **(6)**. *Note: In 12 hour time format "12:00AM" will flash.*
8. Press and release the H button to the correct hour (if in 12 hour time format, be sure to note the AM/PM setting).
9. Press and release the M button to the correct minutes.
10. Press and release the Select button to confirm the **TIMER 1 ON** time.
11. After confirming the time, the Deluxe Outdoor Bark Control will automatically switch to **TIMER 2 OFF** mode in the LCD display menu **(7)**. If you choose not to set Timer 2 after setting Timer 1, press and release the Select button until the LCD display returns to the clock **(4)**.
12. If you choose to use Timer 2 see the "Set Timer 2 OFF/ON" section. *Note: If you have scheduled Timer 1, the Deluxe Outdoor Bark Control will continue to turn OFF/ON daily until the time is reset or the battery is replaced.*

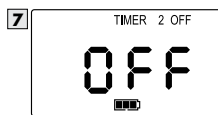
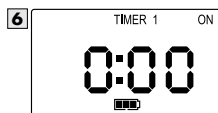

# Set Timer 2 OFF/ON

1. Press the Select button until **TIMER 2 OFF (7)** appears in the LCD display. *Note: After setting Timer 1, the LCD display menu will default to **TIMER 2 OFF** mode.*
2. Press and release the H button once and "0:00" **(8)** will flash. *Note: In 12 hour time format "12:00AM" will flash.*
3. Press and release the H button to the correct hour (if in 12 hour time format, be sure to note the AM/PM setting).
4. Press and release the M button to the correct minutes.
5. Press and release the Select button to confirm the **TIMER 2 OFF** time.



- After setting the TIMER 2 OFF time, the LCD display menu will automatically default to TIMER 2 ON mode. This step must be completed for the Timer 2 sequence to be set.
- Press and release the H button once and "0:00" will flash (9). *Note: In 12 hour time format "12:00AM" will flash.*
- Press and release the H button to the correct hour (if in 12 hour time format, be sure to note the AM/PM setting).
- Press and release the M button to the correct minutes.
- Press and release the Select button to confirm the TIMER 2 ON time.
- After confirming the time, the Deluxe Outdoor Bark Control will automatically switch to RESET mode in the LCD display menu. Continue to press and release the Select button until the LCD display returns to the clock (3). If you have scheduled Timer 2 it will continue to turn OFF/ON daily until the time is reset or the battery is replaced.



## Reset the Clock and Timers

- Press and release the Select button until "rSt" flashes in the LCD display.
- Press and hold the H button for 5 seconds. Continue to hold the H button and then press and release the M button.
- All times are now reset.

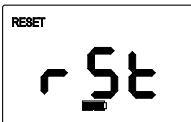

*Note: To keep the clock time and reset only the Timer 1 and/or Timer 2 times, you do not have to reset all times. Press and release the Select button to scroll through the LCD display menu options until you arrive at the timer you wish to reset. Press the H or M buttons to change the time. Press the Select button to confirm the updated time. Press and release the Select button until the LCD display menu returns to the clock.*

## Test the Deluxe Outdoor Bark Control

**Important:** When testing the Deluxe Outdoor Bark Control no dog(s) should be within range of the unit to ensure they don't receive a stimulation while testing.

- Press and hold the H and M buttons simultaneously for 3 seconds.
- The Deluxe Outdoor Bark Control will display "tSt" to indicate it is in Test Mode.
- Say the word "Bark" loudly or blow into the microphone located on the top front of the unit.
- The Deluxe Outdoor Bark Control will detect this sound and emit 3 short beeps and flash the red LED to show it is working.
- You may repeat steps 3 – 4 if necessary to ensure the unit is working.
- After 30 seconds the Test Mode will automatically time-out and the unit will return to normal operation. You may also press and release the Select button to end the Test Mode.



## CAUTION

Precautions should be taken when testing the Deluxe Outdoor Bark Control. Avoid repeating the Test Mode for long periods of time. See Important Safety Information on page 2 for more details.

# What to Expect During Use of the Deluxe Outdoor Bark Control

Place the Deluxe Outdoor Bark Control within range of the dog with the unit turned ON. Most dogs will understand very quickly that the Deluxe Outdoor Bark Control is disrupting their urge to bark and will relax and stop barking.

You should notice a reduction in the dog's barking within the first two weeks that the Deluxe Outdoor Bark Control is in use. Please note this product may not work on deaf or hearing impaired dogs.

Excessive barking can cause a real strain on your relationship with your pet, as well as cause disruptions in your neighbourhood. Please visit our website to view other customized solutions to the problem of too much barking.

## Regular Maintenance

- Remove the battery before cleaning.
- Clean the Deluxe Outdoor Bark Control with a damp cloth.
- Do not use any kind of spray chemicals or solvent to clean.
- Do not immerse in water or any other liquid.

*Note: The Deluxe Outdoor Bark Control is weatherproof. However, if water enters into the microphone it may disrupt the unit's operation. After the microphone is dry the unit will resume working properly.*

## Frequently Asked Questions

<b>What is the range for the Deluxe Outdoor Bark Control?</b>	The Deluxe Outdoor Bark Control detects barking and sends the ultrasonic sound up to 15 m.
<b>Can I use the Deluxe Outdoor Bark Control indoors?</b>	No, we do not recommend using the product indoors. The PetSafe® Indoor Bark Control is an ultrasonic product that is safe for indoor use. For product information, please visit our website at <a href="http://www.petsafe.net">www.petsafe.net</a> or call our Customer Care Centre.
<b>Can a dog become desensitized to the ultrasonic sound?</b>	There are some situations where dogs become desensitized. To avoid this, use the timers to turn the Deluxe Outdoor Bark Control ON during periods of unwanted barking (i.e. leave the unit off when you are away).

# Troubleshooting

**The green LED light stopped flashing and there is no red light.**

- Ensure that the battery is properly installed.
- Replace the battery.
- If the green LED light is still not flashing, contact the Customer Care Centre.

## Compliance



This equipment has been tested and found to comply with the EU Electromagnetic Compatibility and Low Voltage Directive. Unauthorized changes or modifications to the equipment that are not approved by Radio Systems Corporation could void the user's authority to operate the equipment, and void the warranty.

This product is in compliance with the provisions of the EMC and LV directives. The Declaration of Conformity can be found at: [www.petsafe.net/customer-care/eu\\_docs.php](http://www.petsafe.net/customer-care/eu_docs.php)

### IC

This device complies with Industry Canada licence-exempt RSS standard(s). Operation is subject to the following two conditions: (1) this device may not cause interference, and (2) this device must accept any interference, including interference that may cause undesired operation of the device.

### ACMA

This device complies with the applicable EMC requirements specified by the ACMA (Australian Communications and Media Authority).



## Battery Disposal

Separate collection of spent batteries is required in many regions; check the regulations in your area before discarding spent batteries. Please see page 6 for instructions on how to remove the battery for separate disposal. This unit operates on one (1) 9V alkaline battery; replace only with equivalent battery. At the end of the product life, please contact our Customer Care Centre to receive instructions on proper disposal of the unit. Please do not dispose of the unit in household or municipal waste. For a listing of Customer Care Centre telephone numbers in your area, visit our website at [www.petsafe.net](http://www.petsafe.net).



# Important Recycling Advice

Please respect the Waste Electrical and Electronic Equipment regulations in your country. This equipment must be recycled. If you no longer require this equipment, do not place it in the normal municipal waste system. Please return it to where it was purchased in order that it can be placed in our recycling system. If this is not possible, please contact the Customer Care Centre for further information. For a listing of Customer Care Centre telephone numbers, visit our website at [www.petsafe.net](http://www.petsafe.net).

---

## Terms of Use and Limitation of Liability

### 1. Terms of Use

Use of this Product is subject to your acceptance without modification of the terms, conditions and notices contained herein. Use of this Product implies acceptance of all such terms, conditions and notices. If you do not wish to accept these terms, conditions and notices, please return the Product, unused, in its original packaging and at your own cost and risk to the relevant customer care centre together with proof of purchase for a full refund.

### 2. Proper Use

This Product is designed for use with pets where training is desired. The specific temperament or size/weight of your pet may not be suitable for this Product (please refer to "How the System Works" in this Operating Guide). Radio Systems Corporation recommends that this Product is not used if your pet is aggressive and accepts no liability for determining suitability in individual cases. If you are unsure whether this Product is appropriate for your pet, please consult your veterinarian or certified trainer prior to use. Proper use includes, without limitation, reviewing the entire Operating Guide and any specific Caution statements.

### 3. No Unlawful or Prohibited Use

This Product is designed for use with pets only. This pet training device is not intended to harm, injure or provoke. Using this Product in a way that is not intended could result in violation of Federal, State or local laws.

### 4. Limitation of Liability

In no event shall Radio Systems Corporation or any of its associated companies be liable for (i) any indirect, punitive, incidental, special or consequential damage and/or (ii) any loss or damages whatsoever arising out of or connected with the misuse of this Product. The Purchaser assumes all risks and liability from the use of this Product to the fullest extent permissible by law. For the avoidance of doubt, nothing in this clause 4 shall limit Radio Systems Corporation's liability for human death or personal injury or fraud or fraudulent misrepresentation.

### 5. Modification of Terms and Conditions

Radio Systems Corporation reserves the right to change the terms, conditions and notices governing this Product from time to time. If such changes have been notified to you prior to your use of this Product, they shall be binding on you as if incorporated herein.

# Warranty

## Three Year Non-Transferrable Limited Warranty

This Product has the benefit of a limited manufacturer's warranty. Complete details of the warranty applicable to this Product and its terms can be found at [www.petsafe.net](http://www.petsafe.net) and/or are available by sending a stamped addressed envelope to Radio Systems PetSafe Europe Ltd, 2nd Floor, Elgee Building, Market Square, Dundalk, Ireland.

**Australia/New Zealand** – In compliance with the Australian Consumer Law, Warranties Against Defects, effective January 1, 2012, warranty details of this Product are as follows:

## Three Year Non-Transferrable Limited Warranty

**What is covered:** Radio Systems Australia Pty Ltd (hereinafter referred to as "Radio Systems") warrants to the original retail purchaser, and not any other purchaser or subsequent owner, that its Product, when subject to normal and proper residential use, will be free from defects in material or workmanship for a period of three (3) years from the purchase date. An "original retail consumer purchaser" is a person or entity who originally purchases the Product, or a gift recipient of a new Product that is unopened and in its original packaging. When serviced by Radio Systems Customer Service, Radio Systems covers labor and parts for the first three years of ownership; after the first three years, a service or upgrade charge will apply relative to replacement of the product with new or refurbished items at Radio Systems' sole discretion.

The limited warranty is non-transferrable and shall automatically terminate if the original retail consumer purchaser resells the Radio Systems product or transfers the property on which the Radio Systems product is installed. This Limited Warranty excludes accidental damage due to dog chews; lightning damage; or neglect, alteration, and misuse. Consumers who purchase products outside of Australia, New Zealand, or from an unauthorized dealer will need to return the Product to the original place of purchase for any warranty issues.

Please note that Radio Systems does not provide refunds, replacements, or upgrades for change of mind, or for any other reason outside of these Warranty terms.

## Claims Procedure

Any claim made under this Warranty should be made directly to Radio Systems Australia Pty Ltd Customer Care Centre at:

Radio Systems Australia Pty Ltd  
PO Box 765, Mudgeeraba QLD 4213  
Australia Residents: 1800 786 608  
New Zealand Residents: 0800 543 054  
Email: [info@petsafeaustralia.com.au](mailto:info@petsafeaustralia.com.au)

To file a claim, a proof of purchase must be provided. Without a proof of purchase, Radio Systems will not repair or replace faulty components. Radio Systems requests the Consumer to contact the Radio Systems Customer Care Centre to obtain a Warranty Return number, prior to sending the Product. Failure to do so may delay in the repair or replacement of the Product.

If the Product is deemed to be faulty within 30 days from date of original purchase, Radio Systems will organise for a replacement to be sent in advance of returning the faulty Product. A Post Bag will be included with the replacement Product for the return of the faulty Product. The

Product must be returned within 7 days of receiving the replacement. If the Product is deemed to be faulty after 30 days from the date of original purchase, the consumer will be required to return the Product to Radio Systems at the consumer's own expense. Radio Systems will test and replace the faulty unit or its components and return to the consumer free of charge, provided the Product is within its said warranty period. This warranty is in addition to other rights and remedies available to you under the law. Radio Systems goods come with guarantees that cannot be excluded under the Australia Consumer Law. You are entitled to a replacement or refund for a major failure and for compensation for any other reasonably foreseeable loss or damage. You are also entitled to have the goods repaired or replaced if the goods fail to be of acceptable quality and the failure does not amount to a major failure.

Should you have any queries or require any further information, please contact our Customer Care Centre on 1800 786 608 (Australia) or 0800 543 054 (New Zealand).

---

Protected by US Patent 6,724,919

EN

FR

NL

ES

IT

DE

# CONSIGNES DE SÉCURITÉ IMPORTANTES

Description des termes et symboles utilisés dans ce manuel



Ce symbole est une alerte de sécurité. Il est utilisé pour vous alerter des risques de blessures. Veuillez respecter tous les messages de sécurité qui suivent ce symbole pour éviter tout risque de blessure ou de décès.

## ⚠️ AVERTISSEMENT

AVERTISSEMENT indique une situation dangereuse qui, si elle n'est pas évitée, pourrait entraîner la mort ou des blessures graves.

## ⚠️ ATTENTION

ATTENTION, utilisé avec le symbole d'alerte de sécurité, indique une situation dangereuse qui, si elle n'est pas évitée, pourrait entraîner des blessures légères à modérées.

## ATTENTION

ATTENTION, utilisé sans le symbole d'alerte de sécurité, indique une situation dangereuse qui, si elle n'est pas évitée, pourrait blesser votre animal.

## ⚠️ AVERTISSEMENT

- Risque d'explosion. Ne provoquez pas de court-circuit, ne mélangez pas les piles neuves avec les piles usagées, ne les jetez pas au feu et ne les exposez pas à l'eau. Lorsque les piles sont entreposées ou mises au rebut, elles doivent être protégées contre les courts-circuits. Jetez les piles usagées de façon appropriée.
- Ne peut être utilisé avec des chiens dangereux. N'utilisez pas ce produit si votre chien est agressif ou si votre chien a tendance à être agressif. Les chiens agressifs peuvent provoquer chez leurs maîtres ou autrui des blessures graves ou la mort. Si vous doutez de l'opportunité d'utiliser ce produit avec votre chien, veuillez consulter votre vétérinaire ou un dresseur agréé.

## ⚠️ ATTENTION

- Les humains ne peuvent pas entendre les ultrasons, cependant des précautions doivent être prises lors de la préparation du système de contrôle des aboiements de luxe pour l'extérieur en vue de son utilisation.
- Tenez l'appareil à bout de bras pour l'éloigner de votre oreille afin d'éviter des dommages auditifs si un chien commence à aboyer pendant que vous configurez, montez ou installez le système de contrôle des aboiements pour l'extérieur.
- Il est également préférable que les personnes évitent de se tenir très près de celui-ci lorsqu'il est en marche.
- Cet appareil à vocation à être utilisé uniquement sur des chiens. Ne jamais essayer de l'utiliser à des fins autres que celles décrites dans ce manuel.
- Réservé à un usage à l'extérieur uniquement. Veuillez consulter notre site internet pour obtenir des informations sur les systèmes de contrôle des aboiements pour l'intérieur de PetSafe® ou appeler notre service clientèle.
- Le système de contrôle des aboiements de luxe pour l'extérieur n'est pas un jouet. Le tenir hors de portée des enfants. Ce système est exclusivement destiné au contrôle des aboiements.



Merci d'avoir choisi la marque PetSafe®. Votre relation avec votre animal doit être faite de moments mémorables et d'une complicité mutuelle. Nos produits et outils de dressage promeuvent l'attention, l'éducation et l'amour, des éléments essentiels qui imprègnent les souvenirs de toute une vie. Si vous avez des questions sur nos produits ou sur le dressage de votre chien, veuillez contacter notre service clientèle ou visitez notre site web, [www.petsafe.net](http://www.petsafe.net). Pour connaître les numéros de téléphone du service clientèle, visitez notre site Internet [www.petsafe.net](http://www.petsafe.net).

Pour bénéficier pleinement de votre garantie, veuillez enregistrer votre article dans les 30 jours sur le site [www.petsafe.net](http://www.petsafe.net). Grâce à cet enregistrement et en conservant le reçu, votre produit sera totalement couvert par notre garantie et si vous avez la moindre question, veuillez contacter notre service clientèle, nous serons heureux de vous aider. Il est important de souligner que vos informations personnelles ne seront jamais données ni vendues à qui que ce soit. Une description complète de la garantie est disponible sur le site [www.petsafe.net](http://www.petsafe.net).

## Table des matières

Contenu du kit .....	18
Caractéristiques .....	18
Utilisations possibles du système de contrôle des aboiements de luxe pour l'extérieur . . .	18
Fonctionnement du système .....	19
Définitions .....	19
Installation et configuration .....	20
Insertion et retrait de la pile .....	20
Voyant lumineux tricolore .....	21
Fonctionnement de l'horloge et des temporisateurs .....	21
Écran LCD .....	21
Réglage du format de l'heure .....	22
Réglage de l'horloge .....	22
Réglage du temporisateur 1 ARRÊT/MARCHE .....	23
Réglage du temporisateur 2 ARRÊT/MARCHE .....	23
Réinitialisation de l'horloge et des temporisateurs .....	24
Tester le système de contrôle des aboiements de luxe pour l'extérieur .....	24
À quoi faut-il s'attendre lors de l'utilisation du système de contrôle des aboiements de luxe pour l'extérieur .....	25
Entretien régulier .....	25
<b>Questions fréquemment posées</b> .....	25
<b>Dépannage</b> .....	26
Conformité .....	26
Élimination des piles usagées .....	26
Conditions d'utilisation et limitation de responsabilité .....	27
Garantie .....	28

## Contenu du kit

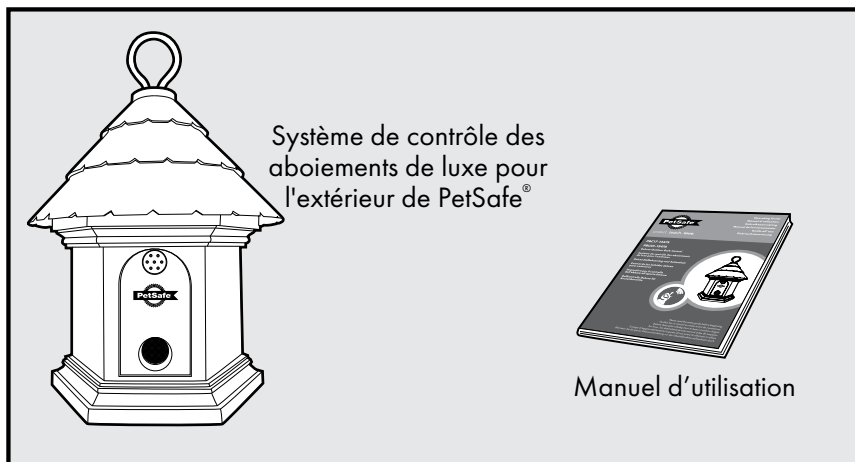

## Caractéristiques

- Temporisateur intégré pour deux pré-réglages de ARRÊT/MARCHE
- Utilise les ultrasons pour interrompre les aboiements indésirables
- Détection des aboiements sur une distance maximale de 15 mètres
- Durabilité et résistance aux intempéries
- Le voyant lumineux tricolore indique la charge de la pile, l'activité des Temporisateur 1 et Temporisateur 2 et l'émission des stimulations ultrasonores

## Utilisations possibles du système de contrôle des aboiements de luxe pour l'extérieur

- Faire cesser les aboiements de votre chien
- Faire cesser les aboiements du chien du voisin
- Faire cesser les aboiements à des moments précis de la journée
- Dresser les chiots pour qu'ils n'aboient pas
- Empêcher les chiens d'aboyer lorsque vous faites du camping

# Fonctionnement du système

Lorsqu'un chien qui aboie se trouve dans la zone couverte par le système de contrôle des aboiements de luxe pour l'extérieur de PetSafe®, un microphone interne capte le son et l'unité est automatiquement activée. Le système de contrôle des aboiements de luxe pour l'extérieur émet des ultrasons. Les chiens les entendent, mais pas les humains. Surpris par ce son aigu, par ailleurs sûr et efficace, le chien devrait cesser d'aboyer, car il fera l'association de l'aboiement avec ce bruit désagréable. Lorsque le chien arrête d'aboyer, les ultrasons cessent également. Des temporisateurs vous permettent de faire cesser les aboiements à certaines heures de la journée, lorsque les enfants passent devant chez vous après l'école, par exemple. Le réglage du ou des temporisateurs permet également de préserver l'autonomie de la pile. Le système de contrôle des aboiements de luxe pour l'extérieur dispose d'un temporisateur avec deux pré-réglages ARRÊT/MARCHE. Il est efficace jusqu'à 15 mètres. *Remarque : si le chien est sourd ou malentendant, il se peut qu'il ne réagisse pas au système de contrôle des aboiements de luxe pour l'extérieur.*

## Définitions

### Vue avant

**Crochet métallique** : permet d'accrocher le système de contrôle des aboiements de luxe pour l'extérieur.

**Microphone** : détecte les aboiements.

**Haut-parleur activé par le son** : produit les ultrasons.

### Vue arrière

**Touche de Sélection** : permet de naviguer dans le menu et de sélectionner un élément.

**Touche Heure** : permet de régler le format de l'heure, l'horloge, les heures du Temporisateur 1 et du Temporisateur 2.

**Touche Minute** : permet de régler le format de l'heure, l'horloge, les minutes du Temporisateur 1 et du Temporisateur 2.

**Voyant lumineux tricolore** : indique la charge de la pile, l'activité des Temporisateur 1 et Temporisateur 2 et l'émission des stimulations ultrasonores.

**Écran LCD** : affiche les fonctions format de l'heure, temporisateurs, test et réinitialisation.

### Bas

**Couvercle du compartiment à pile** : maintient la pile en place.

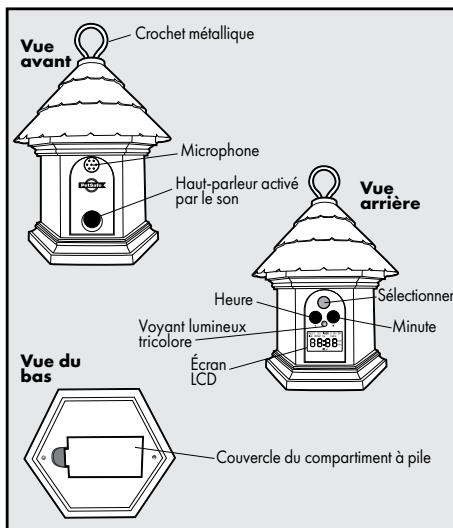

# Installation et configuration

Le système de contrôle des aboiements de luxe pour l'extérieur doit être placé face au chien et à portée de chien. L'unité est conçue de façon à pouvoir l'accrocher ou la fixer à un support, et elle doit être placée à une hauteur ne dépassant pas 1,5 mètre. Il peut être accroché à un arbre, suspendu à un poteau ou à un montant de clôture, etc. Pour obtenir de meilleurs résultats, la zone entre le système de contrôle des aboiements de luxe pour l'extérieur et le chien ne doit comporter aucun obstacle de grande taille.

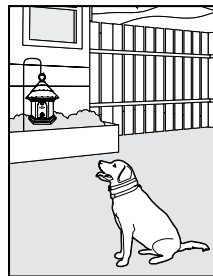
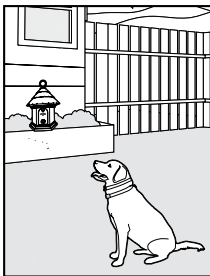
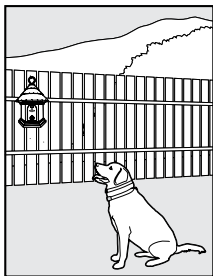

## Insertion et retrait de la pile

**Important :** Lors de l'insertion ou du retrait de la pile, du réglage de l'horloge ou de la programmation des temporisateurs, aucun chien ne doit se trouver à portée de l'unité afin de s'assurer qu'il ne reçoit pas de stimulation pendant le réglage.

1. Le système de contrôle des aboiements de luxe pour l'extérieur fonctionne avec une pile de 9 volts (non fournie) qui peut être remplacée. Le couvercle du compartiment à pile se trouve à l'arrière de l'unité. Ouvrez-le.
2. Insérez la pile de 9 volts, avec la borne positive orientée comme sur l'illustration.
3. Remplacez le couvercle du compartiment à pile en positionnant d'abord la partie supérieure, et en enclenchant la partie inférieure du couvercle.
4. Après l'installation de la pile, le système de contrôle des aboiements de luxe pour l'extérieur commencera à détecter et corriger les aboiements. Tant que l'horloge et les temporisateurs ne sont réglés, l'écran LCD reste vierge, à l'exception de l'indicateur de charge de la pile.  
*Remarque : Assurez-vous d'insérer une pile de 9 volts chargée dans le compartiment à pile.*

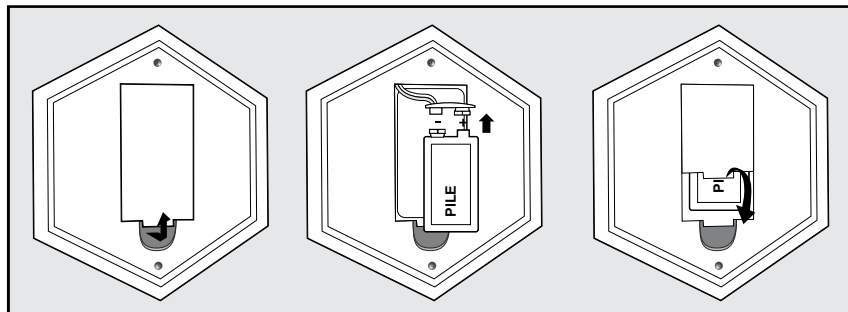

## Autonomie de la pile

Nous vous recommandons d'utiliser les temporisateurs intégrés pour préserver l'autonomie de la pile. L'autonomie moyenne d'une pile est de 2 mois, en fonction de l'utilisation des temporisateurs et de la fréquence à laquelle le chien aboie.

### **⚠ AVERTISSEMENT**

N'essayez pas de couper ni d'ouvrir la pile. Éliminez convenablement la pile usagée.

## Voyant lumineux tricolore

Le voyant lumineux tricolore indique la charge de la pile et si un temporisateur est activé avec l'unité à l'arrêt. Le voyant lumineux vert qui clignote toutes les cinq secondes indique que la pile est chargée. Le voyant lumineux rouge qui clignote trois fois toutes les cinq secondes indique que le niveau de la pile est faible. Le voyant lumineux orange indique que le temporisateur 1 et/ou le temporisateur 2 sont actifs et que l'unité est à l'arrêt. En mode Test, le voyant lumineux rouge clignote.

## Fonctionnement de l'horloge et des temporisateurs

Le système de contrôle des aboiements de luxe pour l'extérieur est équipé d'un temporisateur avec deux réglages ARRÊT/MARCHE par période de 24 heures. L'utilisation du temporisateur rallonge l'autonomie de la pile et permet d'éviter toute désensibilisation du chien aux ultrasons. *Remarque : l'horloge doit être réglée avant le temporisateur automatique. Une fois que la pile est installée, le système de contrôle des aboiements de luxe pour l'extérieur est toujours en marche, sauf si un temporisateur est réglé ou la pile est retirée.*

## Écran LCD

L'écran LCD permet de régler le format de l'heure, l'horloge et les temporisateurs du système de contrôle des aboiements de luxe pour l'extérieur. Chaque pression sur la touche de Sélection fait défiler les différentes options du menu à l'écran LCD, dans l'ordre indiqué ci-dessous. L'écran LCD indique également la charge de la pile.

**Format de l'heure :** règle l'horloge sur un format 12 heures ou 24 heures

**Réglage de l'horloge :** règle les heures et les minutes à l'aide des touches H et M

**Temporisateur 1 :** Active ou désactive le temporisateur 1

**Temporisateur 2 :** Active ou désactive le temporisateur 2

**Réinitialisation (rSt) :** réinitialise l'horloge et les temporisateurs

**Test (tSt) :** Teste l'unité

*Remarque : après 1 minute sans pression sur une touche, l'écran LCD devient vierge. Appuyez sur l'une des touches pour afficher l'horloge ou revoir les options du menu.*

# Réglage du format de l'heure

1. Pour activer le mode TIME FORMAT (Format de l'heure), appuyez une fois sur le bouton de Sélection.
2. Appuyez brièvement sur la touche H pour le format 12 heures ou sur la touche M pour le format 24 heures.
3. Appuyez sur la touche de Sélection pour confirmer le réglage du format de l'heure.
4. Une fois le TIME FORMAT (Format de l'heure) confirmé, le système de contrôle des aboiements de luxe pour l'extérieur passe directement au mode SET CLOCK (Réglage de l'horloge) dans le menu à l'écran LCD (1) et vous pouvez commencer à régler l'heure.



# Réglage de l'horloge

Une fois le format de l'heure défini, vous pouvez régler l'heure de l'horloge.

1. Appuyez sur la touche de Sélection jusqu'à ce que SET CLOCK (Réglage de l'horloge) apparaisse à l'écran LCD (1).  
*Remarque : après le réglage du format de l'heure, le menu passe automatiquement sur SET CLOCK (Réglage de l'horloge). Une fois que vous avez appuyé sur la touche H ou M, l'affichage à l'écran LCD change (2) et vous pouvez commencer à régler l'heure.*
2. Appuyez sur la touche H jusqu'à l'heure correcte (pour le format d'heure 12 heures, faites attention au réglage AM/PM).
3. Appuyez sur la touche M jusqu'à la minute correcte. *Remarque : une pression continue sur la touche H ou M permet de faire avancer les chiffres plus rapidement.*
4. Appuyez sur la touche de Sélection pour confirmer le réglage de l'heure.
5. Une fois l'heure confirmée, le système de contrôle des aboiements de luxe pour l'extérieur passe directement au mode TIMER 1 OFF (Temporisateur 1 Arrêt) dans le menu à l'écran LCD (3).
6. Si vous ne voulez pas régler le temporisateur 1 après avoir réglé l'horloge, appuyez sur la touche de Sélection jusqu'à ce que l'écran LCD revienne à l'horloge (4).
7. Si vous voulez utiliser le temporisateur 1, reportez-vous à la section « Réglage du temporisateur 1 ARRÊT/MARCHE ». Lorsque vous utilisez le temporisateur 1 (et le temporisateur 2, éventuellement), les réglages Arrêt/Marches seront répétés quotidiennement. *Remarque : la reprogrammation de l'horloge et des temporisateurs est nécessaire à chaque remplacement de la pile.*

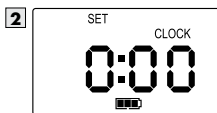
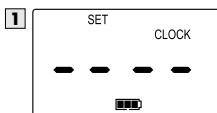

# Réglage du temporisateur 1 ARRÊT/MARCHE

Une fois que vous avez réglé l'horloge, vous pouvez programmer des événements.

- Appuyez sur la touche de Sélection jusqu'à ce que **TIMER 1 OFF** (Temporisateur 1 Arrêt) **(5)** apparaisse à l'écran LCD.  
*Remarque : après le réglage de l'horloge, le menu à l'écran LCD passe automatiquement sur **TIMER 1 OFF** (Temporisateur 1 Arrêt).*
- Appuyez brièvement sur la touche H une fois et « 0:00 » clignote **(5)**.  
*Remarque : dans le format 12 heures « 12:00AM » clignote.*
- Appuyez sur la touche H jusqu'à l'heure correcte (pour le format d'heure 12 heures, faites attention au réglage AM/PM).
- Appuyez sur la touche M jusqu'à la minute correcte.
- Appuyez sur la touche de Sélection pour confirmer l'heure **TIMER 1 OFF** (Temporisateur 1 ARRÊT).
- Après avoir réglé l'heure du **TIMER 1 OFF** (Temporisateur 1 ARRÊT), le menu à l'écran LCD revient automatiquement sur le mode **TIMER 1 ON** (Temporisateur 1 MARCHE). Cette étape doit être réalisée pour que la séquence du temporisateur 1 soit réglée.
- Appuyez brièvement sur la touche H une fois et « 0:00 » clignote **(6)**. *Remarque : dans le format 12 heures « 12:00AM » clignote.*
- Appuyez sur la touche H jusqu'à l'heure correcte (pour le format d'heure 12 heures, faites attention au réglage AM/PM).
- Appuyez sur la touche M jusqu'à la minute correcte.
- Appuyez sur la touche de Sélection pour confirmer l'heure **TIMER 1 ON** (Temporisateur 1 MARCHE).
- Une fois l'heure confirmée, le système de contrôle des aboiements de luxe pour l'extérieur passe directement au mode **TIMER 2 OFF** (Temporisateur 2 ARRÊT) dans le menu à l'écran LCD **(7)**. Si vous ne voulez pas régler le temporisateur 2 après avoir réglé le temporisateur 1, appuyez sur la touche de Sélection jusqu'à ce que l'écran LCD revienne à l'horloge **(4)**.
- Si vous voulez utiliser le temporisateur 2, reportez-vous à la section « Réglage du temporisateur 2 ARRÊT/MARCHE ». *Remarque : si vous avez programmé le temporisateur 1, le système de contrôle des aboiements de luxe pour l'extérieur continuera de s'activer/désactiver quotidiennement, tant que l'heure n'est pas réinitialisée ou la pile remplacée.*

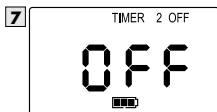
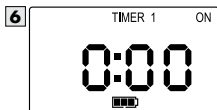
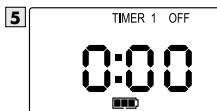

# Réglage du temporisateur 2 ARRÊT/MARCHE

- Appuyez sur la touche de Sélection jusqu'à ce que **TIMER 2 OFF** (Temporisateur 2 Arrêt) **(8)** apparaisse à l'écran LCD. *Remarque : après le réglage du temporisateur 1, le menu à l'écran LCD passe automatiquement sur **TIMER 2 OFF** (Temporisateur 2 ARRÊT).*
- Appuyez brièvement sur la touche H une fois et « 0:00 » clignote **(8)**.  
*Remarque : dans le format 12 heures « 12:00AM » clignote.*
- Appuyez sur la touche H jusqu'à l'heure correcte (pour le format d'heure 12 heures, faites attention au réglage AM/PM).
- Appuyez sur la touche M jusqu'à la minute correcte.
- Appuyez sur la touche de Sélection pour confirmer l'heure **TIMER 2 OFF** (Temporisateur 2 ARRÊT).

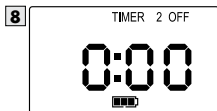

- Après avoir réglé l'heure du TIMER 2 OFF (Temporisateur 2 ARRÊT), le menu à l'écran LCD revient automatiquement sur le mode TIMER 2 ON (Temporisateur 2 MARCHÉ). Cette étape doit être réalisée pour que la séquence du temporisateur 2 soit réglée.
- Appuyez brièvement sur la touche H une fois et « 0:00 » clignote (9). *Remarque : dans le format 12 heures « 12:00AM » clignote.*
- Appuyez sur la touche H jusqu'à l'heure correcte (pour le format d'heure 12 heures, faites attention au réglage AM/PM).
- Appuyez sur la touche M jusqu'à la minute correcte.
- Appuyez sur la touche de Sélection pour confirmer l'heure TIMER 2 ON (Temporisateur 2 MARCHÉ).
- Une fois l'heure confirmée, le système de contrôle des aboiements de luxe pour l'extérieur passe directement au mode RESET (Réinitialisation) dans le menu à l'écran LCD. Continuez d'appuyer sur la touche de Sélection jusqu'à ce que l'écran LCD revienne à l'horloge (3). Si vous avez programmé le temporisateur 2, le système de contrôle des aboiements de luxe pour l'extérieur continuera de s'activer/désactiver quotidiennement, tant que l'heure n'est pas réinitialisée ou la pile remplacée.

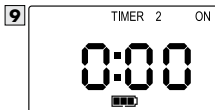

## Réinitialisation de l'horloge et des temporisateurs

- Appuyez sur la touche de Sélection jusqu'à ce que « rSt » (Réinitialisation) clignote à l'écran LCD.
- Appuyez sur la touche H et maintenez-la enfoncée pendant 5 secondes. Maintenez la touche H enfoncée et appuyez ensuite brièvement sur la touche M.
- Toutes les heures sont désormais réinitialisées.

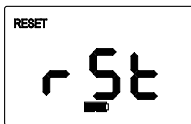

*Remarque : pour conserver l'heure et réinitialiser uniquement le temporisateur 1 et/ou le temporisateur 2, vous ne devez pas tout réinitialiser. Appuyez sur la touche de Sélection pour naviguer dans les options du menu à l'écran LCD jusqu'à ce que vous arriviez au temporisateur que vous voulez réinitialiser. Appuyez sur les touches H ou M pour changer l'heure. Appuyez sur la touche de Sélection pour confirmer l'heure mise à jour. Appuyez sur la touche de sélection jusqu'à ce que l'écran LCD affiche l'horloge.*

## Tester le système de contrôle des aboiements de luxe pour l'extérieur

**Important :** Lorsque vous testez le système de contrôle des aboiements de luxe pour l'extérieur, assurez-vous qu'aucun chien ne se trouve à portée de l'unité afin de s'assurer qu'il ne reçoit pas de stimulation pendant le test.

- Appuyez simultanément sur les touches H et M pendant 3 secondes.
- Le système de contrôle des aboiements de luxe pour l'extérieur affiche « tSt » pour indiquer qu'il est en mode Test.
- Prononcez le mot « ouaf » à voix haute ou sifflez dans le microphone situé en haut à l'avant de l'unité.
- Le système de contrôle des aboiements de luxe pour l'extérieur détectera ce son, puis il émettra 3 bips courts et le voyant lumineux rouge clignotera pour indiquer que le système fonctionne.
- Vous pouvez recommencer les étapes 3 et 4, si nécessaire, pour vous assurer que l'unité fonctionne.
- Passé 30 secondes le mode Test s'arrête automatiquement et l'unité repasse en mode de fonctionnement normal. Vous pouvez également appuyer brièvement sur la touche de Sélection pour quitter le mode Test.





## ATTENTION

Des précautions doivent être prises lors du test du système de contrôle des aboiements de luxe pour l'extérieur. Évitez d'activer le mode Test pendant de longues périodes. Reportez-vous aux informations de sécurité importantes de la page 16 pour plus de détails.

# À quoi faut-il s'attendre lors de l'utilisation du système de contrôle des aboiements de luxe pour l'extérieur

Placez le système de contrôle des aboiements de luxe pour l'extérieur à portée du chien, avec l'unité sous tension. La plupart des chiens comprendront rapidement que le système de contrôle des aboiements de luxe pour l'extérieur leur coupe l'envie d'aboyer. Ils se détendront et arrêteront d'aboyer.

Vous devriez remarquer une diminution des aboiements du chien au cours des deux premières semaines d'utilisation du système de contrôle des aboiements de luxe pour l'extérieur. Veuillez noter qu'il se peut que ce produit ne fonctionne pas sur des chiens sourds ou malentendants.

Des aboiements excessifs peuvent causer une tension réelle affectant la relation que vous entretenez avec votre chien et déranger vos voisins. Veuillez consulter notre site internet pour vous informer sur d'autres solutions personnalisées au problème de l'aboiement excessif.

## Entretien régulier

- Retirez la pile avant le nettoyage.
- Nettoyez le système de contrôle des aboiements de luxe pour l'extérieur à l'aide d'un linge humide.
- N'utilisez aucun produit chimique ou solvant de quelque sorte que ce soit pour nettoyer l'appareil.
- N'immergez pas le système dans l'eau ni dans aucun autre liquide.

*Remarque : le système de contrôle des aboiements de luxe pour l'extérieur est résistant aux intempéries. Cependant, si l'eau pénètre dans le microphone, le fonctionnement de l'unité peut être affecté. Une fois que le microphone est sec, il fonctionnera de nouveau correctement.*

## Questions fréquemment posées

<b>Quelle est la portée du système de contrôle des aboiements de luxe pour l'extérieur ?</b>	Le système de contrôle des aboiements de luxe pour l'extérieur détecte les aboiements et envoie des ultrasons à une distance allant jusqu'à 15 mètres.
<b>Puis-je utiliser le système de contrôle des aboiements pour l'extérieur à l'intérieur ?</b>	Non, nous ne vous recommandons pas d'utiliser ce produit à l'intérieur. Le système de contrôle des aboiements pour l'intérieur de PetSafe® est un système émetteur d'ultrasons qui peut être utilisé à l'intérieur. Rendez-vous sur notre site Web <a href="http://www.petsafe.net">www.petsafe.net</a> ou appelez notre service clientèle pour des informations sur le produit.
<b>Un chien peut-il devenir insensible aux ultrasons ?</b>	Les chiens deviennent insensibles aux ultrasons dans certains cas. Pour éviter ce phénomène, mettez le système de contrôle des aboiements de luxe pour l'extérieur en marche uniquement pendant les périodes où vous désirez que votre chien n'aboie pas (c'est-à-dire, éteignez-le lorsque vous n'êtes pas chez vous).

## Dépannage

**Le voyant vert cesse de clignoter et il n'y a pas de voyant rouge.**

- Vérifiez que la pile est correctement installée.
- Remplacez la pile.
- Si le voyant vert ne clignote toujours pas, contactez le centre de service clientèle.

## Conformité



Cet équipement a été testé et il est conforme à la directive européenne applicable à la compatibilité électromagnétique et la basse tension. Toute modification du dispositif non autorisée par Radio Systems Corporation peut annuler la capacité de l'acheteur à utiliser le dispositif et annuler la garantie.

Ce produit est conforme aux dispositions des directives EMC et LV. Vous trouverez la déclaration de conformité à l'adresse : [www.petsafe.net/customer-care/eu\\_docs.php](http://www.petsafe.net/customer-care/eu_docs.php)

### IC

Ce dispositif est conforme aux normes d'exemption de licence RSS d'Industrie Canada. Le fonctionnement est subordonné aux deux conditions suivantes : (1) cet appareil ne peut pas provoquer d'interférences et (2) il doit accepter toutes les interférences reçues, y compris celles qui peuvent être à l'origine d'un fonctionnement non souhaité.

### ACMA

Cet appareil est conforme aux normes applicables relatives aux EMC et spécifiées par l'ACMA (Autorité Australienne pour la Communication et les Médias - Australian Communications and Media Authority).

## Élimination des piles usagées

La collecte sélective des piles usagées est exigée dans de nombreuses régions ; familiarisez-vous avec les réglementations locales en vigueur avant d'éliminer les piles usagées. Veuillez lire les instructions à la page 20 sur la façon de retirer la pile du produit pour l'éliminer. Cet appareil fonctionne avec une (1) pile alcaline de 9 volts ; ne la remplacez que par une pile semblable. Lorsque ce produit aura atteint la fin de sa vie utile, veuillez contacter le service clientèle afin d'obtenir des directives relatives à l'élimination adéquate de ces piles. Veuillez ne pas éliminer le dispositif avec les déchets ménagers ou urbains. Pour connaître les numéros de téléphone du service clientèle, visitez notre site Internet [www.petsafe.net](http://www.petsafe.net).

# Remarque importante concernant le recyclage

Veillez vous conformer aux réglementations concernant les déchets des équipements électriques et électroniques de votre pays. Cet appareil doit être recyclé. Si vous n'avez plus besoin de cet appareil, ne l'éliminez pas avec les déchets municipaux. Veuillez le rapporter là où vous l'avez acheté pour qu'il soit recyclé. Si vous ne pouvez pas le faire, veuillez contacter le service clientèle pour de plus amples informations. Pour connaître les numéros de téléphone du service clientèle, visitez notre site Internet [www.petsafe.net](http://www.petsafe.net).

## Conditions d'utilisation et limitation de responsabilité

### 1. Conditions d'utilisation

L'utilisation de ce produit est soumise à votre acceptation sans modification des termes, conditions et consignes d'utilisation tels qu'ils sont stipulés dans ce manuel. L'utilisation de ce produit revient à en accepter les termes, conditions et consignes d'utilisation. Si vous n'acceptez pas ces termes, conditions et consignes d'utilisation, veuillez renvoyer ce produit, inutilisé, dans son emballage d'origine et à vos frais et risques, au service clientèle approprié avec une preuve d'achat afin d'obtenir un remboursement complet.

### 2. Utilisation adéquate

Ce produit est conçu pour être utilisé avec des animaux pour lesquels un dressage est désiré. Le tempérament spécifique ou la taille/le poids de votre chien peuvent ne pas convenir pour ce Produit (veuillez consulter la section « Fonctionnement du système » dans ce manuel d'utilisation). Radio Systems Corporation recommande de ne pas utiliser ce Produit si votre animal est agressif et n'endosse aucune responsabilité concernant la détermination du caractère approprié à chaque cas. Si vous n'êtes pas sûr que ce Produit soit adapté à votre animal, veuillez consulter votre vétérinaire ou un dresseur certifié avant emploi. Une utilisation appropriée comprend, entre autres, la consultation de l'intégralité de ce manuel ainsi que de l'ensemble des avertissements.

### 3. Usage illégal ou interdit

Ce produit a été conçu pour le dressage des chiens uniquement. Ce dispositif de dressage n'est pas destiné à blesser ni à provoquer un animal. L'utilisation inappropriée de ce produit peut représenter une violation des lois fédérales, nationales ou locales.

### 4. Limitation de responsabilité

Radio Systems Corporation et ses sociétés affiliées ne peuvent en aucun cas être tenus responsables pour (i) des dommages directs, indirects, punitifs, accidentels, spéciaux ou secondaires, (ii) ni pour des dommages occasionnés ou associés à l'utilisation ou à l'utilisation inappropriée de ce produit. L'acheteur assume les risques et les responsabilités en rapport avec l'utilisation de ce produit et dans la pleine mesure prévue par la loi. Dans le but d'éviter toute ambiguïté, aucune partie de la clause 4 ne peut engager la responsabilité de Radio Systems Corporation en cas de décès, de blessures corporelles, de fraude ou de fausse déclaration.

### 5. Modification des termes et des conditions

Radio Systems Corporation se réserve le droit de modifier les termes, les conditions et les consignes d'utilisation applicables à ce produit. Si de telles modifications vous ont été communiquées avant que vous n'utilisiez ce Produit, elles ont une valeur contractuelle et s'appliquent comme si elles faisaient partie du présent document.

# Garantie

## Trois ans non transférable Garantie limitée

Ce produit bénéficie d'une garantie limitée du fabricant. Une description détaillée de la garantie et des conditions de celle-ci est disponible sur le site Internet [www.petsafe.net](http://www.petsafe.net). Vous pouvez également obtenir une copie des conditions de garantie en adressant une enveloppe pré-affranchie marquée à votre nom et à votre adresse à Radio Systems PetSafe Europe Ltd, 2nd Floor, Elgee Building, Market Square, Dundalk, Irlande.

---

Protégé par le brevet américain 6,724,919

# BELANGRIJKE VEILIGHEIDSINFORMATIE

## Uitleg van legenda in deze gids



Dit is het symbool voor een veiligheidswaarschuwing. Het wordt gebruikt om u te wijzen op mogelijke risico's van persoonlijk letsel. Volg alle veiligheidsberichten op die volgen op dit symbool om mogelijk letsel of overlijden te voorkomen.

### **WAARSCHUWING**

**WAARSCHUWING** geeft een risicovolle situatie aan die, wanneer deze niet vermeden wordt, kan leiden tot overlijden of ernstig letsel.

### **VOORZICHTIG**

**VOORZICHTIG** in combinatie met het symbool voor veiligheidsalarm geeft een risicovolle situatie aan die, wanneer deze niet vermeden wordt, kan leiden tot licht of matig letsel.

### **VOORZICHTIG**

**VOORZICHTIG** zonder de combinatie met het symbool voor een veiligheidswaarschuwing geeft een risicovolle situatie aan die, wanneer deze niet vermeden wordt, kan leiden tot letsel bij uw huisdier.

### **WAARSCHUWING**

- Explosiegevaar. Voorkom dat batterijen kortsluiting maken, worden blootgesteld aan vuur of water, of dat oude en nieuwe batterijen gezamenlijk worden gebruikt. Wanneer u batterijen bewaart of weggooit, moeten deze worden beveiligd tegen kortsluiting. Verwerk gebruikte batterijen op een correcte manier.
- Niet voor gebruik bij agressieve honden. Gebruik dit product niet wanneer uw hond agressief is, of wanneer uw hond een neiging heeft tot agressief gedrag. Agressieve honden kunnen ernstig letsel en zelfs het overlijden van hun eigenaren en anderen veroorzaken. Als u er niet zeker van bent of dit product geschikt is voor uw hond, neem dan contact op met uw dierenarts of een gediplomeerd trainer.

### **VOORZICHTIG**

- De meeste mensen kunnen het ultrasonische geluid niet horen, maar u dient voorzorgen te nemen wanneer u de Deluxe blafbeheersing voor buitenshuis klaar maakt voor gebruik.
- Houd het apparaat op armslengte afstand van het menselijk oor om gehoorbeschadiging te voorkomen wanneer een hond begint te blaffen terwijl u de blafbeheersing voor buitenshuis gereedmaakt, monteert of ophangt.
- Mensen moeten niet vlakbij de Deluxe blafbeheersing voor buitenshuis staan wanneer deze wordt ingeschakeld.
- Dit apparaat is alleen bedoeld voor gebruik met honden. Probeer het nooit te gebruiken voor een doel dat niet in deze handleiding beschreven staat.
- Uitsluitend voor gebruik buitenshuis. Bezoek onze website of neem contact op met de klantenservice voor informatie over PetSafe® blafbeheersingsproducten voor gebruik binnenshuis.
- De Deluxe blafbeheersing voor buitenshuis is geen speelgoed. Houd het buiten bereik van kinderen. Gebruik het alleen voor blafbeheersing.

Bedankt dat u voor het merk PetSafe® heeft gekozen. U en uw huisdier verdienen vriendschap met onvergetelijke momenten en wederzijds begrip. Met onze producten en trainingsmiddelen bevorderen we een levensstijl van bescherming, leren en liefde; van essentieel belang om unieke herinneringen te creëren. Als u vragen heeft over onze producten of het trainen van uw huisdier, bezoek dan onze website: [www.petsafe.net](http://www.petsafe.net) of neem contact op met de klantenservice. Voor een lijst van telefoonnummers van de klantenservice in uw regio bezoekt u onze website: [www.petsafe.net](http://www.petsafe.net).

Als u optimaal wilt profiteren van uw garantie, verzoeken wij u uw product binnen 30 dagen te registreren via [www.petsafe.net](http://www.petsafe.net). Door te registreren en uw aankoopbon te bewaren, hebt u volledige garantie op het product en zijn wij in staat u sneller te helpen, mocht u ooit een keer genoodzaakt zijn de klantenservice te bellen. Belangrijk: uw waardevolle informatie wordt nooit aan derden gegeven of verkocht. De volledige informatie over de garantie is beschikbaar op [www.petsafe.net](http://www.petsafe.net).

## Inhoudsopgave

Onderdelen . . . . .	31
Productkenmerken . . . . .	31
Mogelijke toepassingen voor de Deluxe blafbeheersing voor buitenshuis . . . . .	31
Zo werkt het systeem . . . . .	32
Definities . . . . .	32
Installatie en gereedmaken . . . . .	33
Plaatsen en verwijderen van de batterij . . . . .	33
3-kleurig ledlampje . . . . .	34
De klok/timers gebruiken . . . . .	34
LCD-display . . . . .	34
De tijdweergave instellen . . . . .	35
De klok instellen . . . . .	35
Schakel Timer 1 UIT/AAN . . . . .	36
Schakel Timer 2 UIT/AAN . . . . .	36
De klok en timers resetten . . . . .	37
De Deluxe blafbeheersing voor buitenshuis testen . . . . .	37
Wat kunt u verwachten tijdens het gebruik van de Deluxe blafbeheersing voor buitenshuis . . . . .	38
Regulier onderhoud . . . . .	38
<b>Veel gestelde vragen . . . . .</b>	<b>38</b>
<b>Probleemoplossing . . . . .</b>	<b>39</b>
Conformiteit . . . . .	39
Verwijdering van batterijen . . . . .	39
Gebruiksvoorwaarden en beperking van aansprakelijkheid . . . . .	40
Garantie . . . . .	41

# Onderdelen

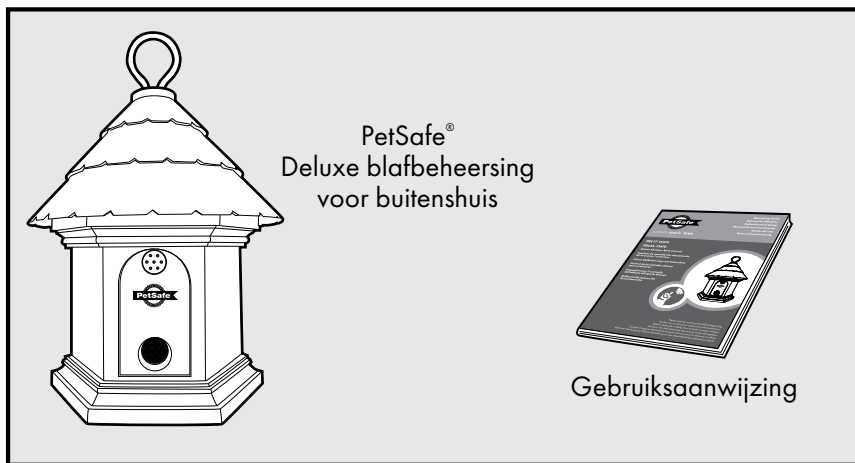

## Productkenmerken

- Ingebouwde timer voor twee UIT/AAN-voorstellingen
- Gebruikt ultrasoon geluid om irriterend geblaf te onderbreken
- Detecteert blaffen tot op 15 m afstand
- Duurzaam en weerbestendig
- De driekleurige LED toont de status van de batterij, geeft aan of Timer 1 en Timer 2 UIT staan en brandt wanneer er een ultrasone stimulans wordt gegeven

## Mogelijke toepassingen voor de Deluxe blafbeheersing voor buitenshuis

- Uw hond laten stoppen met blaffen
- De hond van de burens laten stoppen met blaffen
- De hond op bepaalde momenten op de dag laten stoppen met blaffen
- Puppy's leren om niet te blaffen
- Blaffende honden afschrikken tijdens kampeertochten

# Zo werkt het systeem

Wanneer de PetSafe® Deluxe blafbeheersing voor buitenshuis zich binnen bereik van een blaffende hond bevindt, wordt het geluid door een interne microfoon opgevangen en wordt de unit automatisch geactiveerd. De Deluxe blafbeheersing voor buitenshuis zendt een ultrasoon geluid uit. Honden kunnen dit ultrasonische geluid wel horen, maar de meeste mensen niet. De hond schrikt van de veilige en effectieve hoge toon en zal met blaffen stoppen, omdat hij zijn geblaf aan dit onaangename geluid koppelt.

Wanneer de hond stopt met blaffen, stopt de ultrasone toon ook. Met behulp van programmeerbare timers kunt u het blaffen op bepaalde tijdstippen van de dag beheersen, bijv. wanneer kinderen na schooltijd langslapen. Door gebruik te maken van deze timer(s) wordt de levensduur van de batterij verlengd. De Deluxe blafbeheersing voor buitenshuis is voorzien van een timer voor twee UIT/AAN-voorinstellingen. De blafbeheersing is effectief tot op een afstand van 15 m.

*Opmerking: als de hond doof of slechthorend is, kan het zijn dat deze niet reageert op de Deluxe blafbeheersing voor buitenshuis.*

## Definities

### Voorkant

**Metalen hanger:** om de Deluxe blafbeheersing voor buitenshuis op te hangen.

**Microfoon:** om het blaffen te detecteren.

**Geluid-geactiveerde luidspreker:** produceert het ultrasone geluid.

### Achterkant

**Keuzeknop:** om door het menu te bladeren en een keuze te maken.

**Urenknop:** om de uren voor de tijdweergave, klok, Timer 1 en Timer 2 in te stellen.

**Minutenknop:** om de minuten voor de tijdweergave, klok, Timer 1 en Timer 2 in te stellen.

**3-kleurig ledlampje:** toont de status van de batterij, geeft aan of Timer 1 en Timer 2 UIT staan en brandt wanneer er een ultrasone stimulus wordt gegeven.

**LCD-display:** toont de tijdweergave, klok, timers, test- en resetfunctie.

### Onderkant

**Batterijdeksel:** hiermee wordt de batterij opgeborgen.

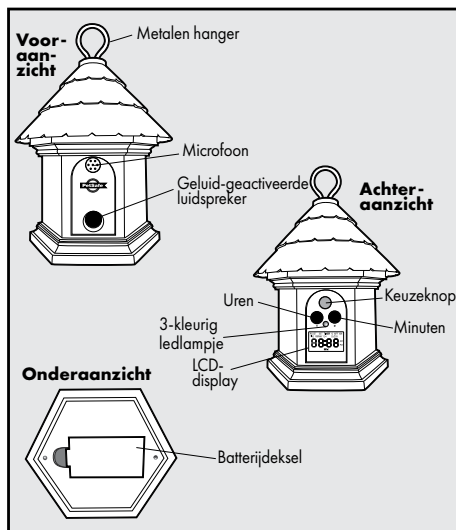



# Installatie en gereedmaken

De Deluxe blafbeheersing voor buitenshuis moet binnen bereik van de hond en naar de hond gericht worden neergelegd. De unit kan worden opgehangen, maar kan ook los worden neergezet, echter niet hoger dan 1,5 m. De unit kan in een boom of aan een paal of hek e.d. worden gehangen. Voor het beste resultaat dient het gebied tussen de Deluxe blafbeheersing en de hond vrij te zijn van grote obstakels.

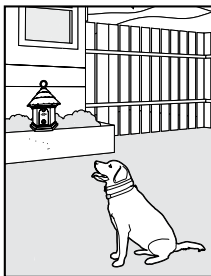
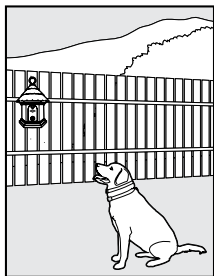

## Plaatsen en verwijderen van de batterij

**Belangrijk:** bij het plaatsen of verwijderen van de batterij, het instellen van de klok of het programmeren van de timer(s) mogen er geen honden binnen bereik van de unit zijn om te voorkomen dat zij een stimulans krijgen tijdens het gereedmaken.

1. De Deluxe blafbeheersing voor buitenshuis maakt gebruik van een vervangbare 9 volt-batterij (niet inbegrepen). Het Batterijdeksel bevindt zich aan de onderzijde van de unit. Open het Batterijdeksel.
2. Plaats de 9 volt-batterij met de positieve zijde georiënteerd zoals getoond.
3. Plaats het Batterijdeksel terug door de bovenrand te positioneren en vervolgens de onderkant op zijn plek te klikken.
4. Na plaatsing van de batterij staat de Deluxe blafbeheersing voor buitenshuis AAN en begint direct met het detecteren en corrigeren van blaffen. Met uitzondering van de batterij-indicator is het LCD-display leeg tot de klok en timers zijn ingesteld.

*Opmerking: zorg dat er een goed werkende 9 volt-batterij in het batterijvak zit.*

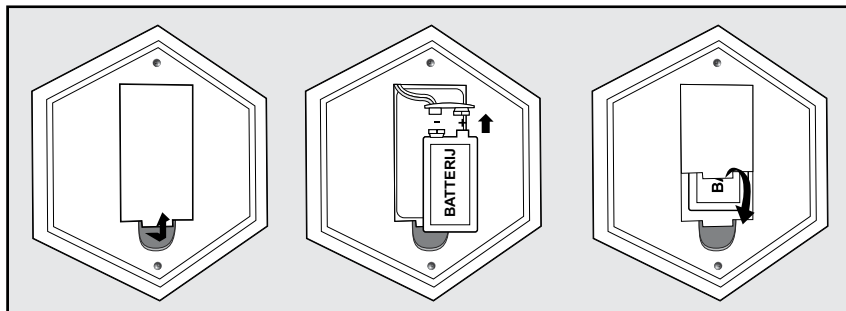

## Levensduur van de batterij

Wij adviseren de ingebouwde timers te gebruiken om de batterij te sparen. De gemiddelde levensduur van de batterij is 2 maanden, afhankelijk van het blaftgedrag van de hond en of de timers worden gebruikt.

### **WAARSCHUWING**

Probeer niet in de batterij te prikken of de batterij te openen. Lever de gebruikte batterij in bij een inzamelpunt voor klein chemisch afval.

## 3-kleurig ledlampje

De 3-kleurig ledlampje-indicator toont de status van de batterij en geeft aan of er een timer is geactiveerd, maar UIT staat. Bij een volle batterij knippert de groene LED 1 x per 5 seconden. Bij een lege batterij knippert de rode LED 3 x per 5 seconden. De oranje LED duidt erop dat Timer 1 en/of Timer 2 is/zijn ingesteld en de unit UIT staat. Wanneer de unit in de testmodus staat, zal de rode LED knipperen.

## De klok/timers gebruiken

De Deluxe blaftbeheersing voor buitenshuis is voorzien van een timer voor twee UIT/AAN-voorinstellingen per 24 uur. Door gebruik te maken van de timer wordt de levensduur van de batterij verlengd en wordt voorkomen dat honden ongevoelig worden voor het ultrasone geluid. *Opmerking: alvorens de automatische timer in te stellen, moet de klok worden ingesteld. Zodra de batterij is geïnstalleerd, staat de Deluxe blaftbeheersing voor buitenshuis altijd AAN, tenzij er een timer is ingesteld of de batterij uit de unit is genomen.*

## LCD-display

Stel de tijdweergave, klok en timers in met behulp van het LCD-display van de Deluxe blaftbeheersing voor buitenshuis. Met elke druk op de keuzeknop zal het LCD-display door de mogelijke menu-opties bladeren, in de hieronder vermelde volgorde. Het LCD-display toont ook het resterende batterijvermogen.

**Tijdweergave:** stel de klok in op 12-uurs- of 24-uursweergave

**De klok instellen:** stel de uren en minuten van de klok in met behulp van knoppen H (uur) en M (minuut)

**Timer 1:** schakel Timer 1 UIT of AAN

**Timer 2:** schakel Timer 2 UIT of AAN

**Reset (rSt):** reset de klok en timer(s)

**Test (tSt):** test de unit

*Opmerking: als er gedurende 1 minuut geen drukknopactiviteit plaatsvindt, zal het LCD-display worden leeggemaakt. Druk op een willekeurige knop om de klok weer te geven of om de menu-opties te bekijken.*

# De tijdweergave instellen

1. Druk de keuzeknop eenmaal kort in om de modus TIME FORMAT (tijdweergave) te starten.
2. Druk kort op knop H (uur) voor de 12-uursweergave of op knop M (minuut) voor de 24-uursweergave.
3. Druk op de keuzeknop om de instelling van de tijdweergave te bevestigen.
4. Na bevestiging van de TIME FORMAT (tijdweergave) zal de Deluxe blafbeheersing voor buitenshuis automatisch overschakelen naar de modus SET CLOCK (klok instellen) in het LCD-displaymenu (1) en kunt u beginnen met het instellen van de tijd.



# De klok instellen

Na instellen van de gewenste tijdweergave kunt u de kloktijd instellen.

1. Druk de keuzeknop steeds kort in tot SET CLOCK (klok instellen) in het LCD-display verschijnt (1). *Opmerking: na instellen van de tijdweergave zal het menu automatisch overschakelen naar de modus SET CLOCK (klok instellen).* Zodra u knop H (uur) of M (minuut) hebt ingedrukt, zal het LCD-display veranderen (2) en kunt u beginnen met een instellen van de tijd.
2. Druk knop H (uur) steeds kort in tot het juiste uur verschijnt (wanneer u de 12-uursweergave hebt gekozen, moet u controleren of de AM-/PM-instelling juist is).
3. Druk knop M (minuut) steeds kort in tot de juiste minuten verschijnen. *Opmerking: door knop H (uur) of M (minuut) ingedrukt te houden, zullen de cijfers sneller veranderen.*
4. Druk de keuzeknop kort in om de instelling van de tijd te bevestigen.
5. Na bevestiging van de tijd zal de Deluxe blafbeheersing voor buitenshuis automatisch overschakelen naar de modus TIMER 1 OFF (Timer 1 UIT) in het LCD-displaymenu (3).
6. Als u ervoor kiest om na het instellen van de klok Timer 1 niet in te stellen, drukt u de keuzeknop steeds kort in tot het LCD-display weer terugkeert naar de klok (4).
7. Als u ervoor kiest Timer 1 wel te gebruiken, kunt u de paragraaf "Schakel Timer 1 UIT/AAN" raadplegen. Wanneer u Timer 1 (en desgewenst Timer 2) gebruikt, zullen de UIT/AAN-instellingen dagelijks worden herhaald. *Opmerking: na vervanging van de batterij moeten de klok en timers opnieuw worden geprogrammeerd.*

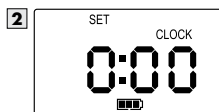
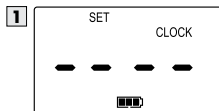

# Schakel Timer 1 UIT/AAN

Na instellen van de klok kunt u getimedede gebeurtenissen programmeren.

- Druk op de keuzeknop tot **TIMER 1 OFF (Timer 1 UIT) (3)** in het LCD-display verschijnt. *Opmerking: nadat de klok is ingesteld, zal het LCD-displaymenu standaard terugkeren naar de modus **TIMER 1 OFF (Timer 1 UIT)**.*
- Druk knop **H (uur)** eenmaal kort in en "0:00" gaat knipperen **(5)**. *Opmerking: in de 12-uursweergave zal "12:00AM" gaan knipperen.*
- Druk knop **H (uur)** steeds kort in tot het juiste uur verschijnt (wanneer u de 12-uursweergave hebt gekozen, moet u controleren of de AM-/PM-instelling juist is).
- Druk knop **M (minuut)** steeds kort in tot de juiste minuten verschijnen.
- Druk de keuzeknop kort in om de tijd voor **TIMER 1 OFF (Timer 1 UIT)** te bevestigen.
- Nadat de tijd voor **TIMER 1 OFF (Timer 1 UIT)** is ingesteld, zal het LCD-displaymenu standaard naar de modus **TIMER 1 ON (Timer 1 AAN)** gaan. Deze stap moet worden voltooid voordat de Timer 1-instelling definitief is.
- Druk knop **H (uur)** eenmaal kort in en "0:00" gaat knipperen **(6)**. *Opmerking: in de 12-uursweergave zal "12:00AM" gaan knipperen.*
- Druk knop **H (uur)** steeds kort in tot het juiste uur verschijnt (wanneer u de 12-uursweergave hebt gekozen, moet u controleren of de AM-/PM-instelling juist is).
- Druk knop **M (minuut)** steeds kort in tot de juiste minuten verschijnen.
- Druk de keuzeknop kort in om de tijd voor **TIMER 1 ON (Timer 1 AAN)** te bevestigen.
- Na bevestiging van de tijd zal de Deluxe blafbeheersing voor buitenshuis automatisch overschakelen naar de modus **TIMER 2 OFF (Timer 2 UIT)** in het LCD-displaymenu **(7)**. Als u ervoor kiest om na het instellen van Timer 1, Timer 2 niet in te stellen, drukt u de keuzeknop steeds kort in tot het LCD-display weer terugkeert naar de klok **(4)**.
- Als u ervoor kiest Timer 2 wel te gebruiken, kunt u de paragraaf "Schakel Timer 2 UIT/AAN" raadplegen. *Opmerking: als u Timer 1 hebt geprogrammeerd, dan zal de Deluxe blafbeheersing voor buitenshuis dagelijks UIT- en AAN tot de tijd wordt gereset of de batterij wordt vervangen.*

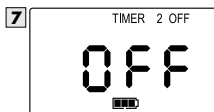
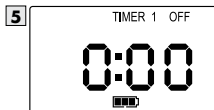

# Schakel Timer 2 UIT/AAN

- Druk op de keuzeknop tot **TIMER 2 OFF (Timer 2 UIT) (7)** in het LCD-display verschijnt. *Opmerking: nadat Timer 1 is ingesteld, zal het LCD-displaymenu standaard naar de modus **TIMER 2 OFF (Timer 2 UIT)** gaan.*
- Druk knop **H (uur)** eenmaal kort in en "0:00" gaat knipperen **(8)**. *Opmerking: in de 12-uursweergave zal "12:00AM" gaan knipperen.*
- Druk knop **H (uur)** steeds kort in tot het juiste uur verschijnt (wanneer u de 12-uursweergave hebt gekozen, moet u controleren of de AM-/PM-instelling juist is).
- Druk knop **M (minuut)** steeds kort in tot de juiste minuten verschijnen.
- Druk de keuzeknop kort in om de tijd voor **TIMER 2 OFF (Timer 2 UIT)** te bevestigen.

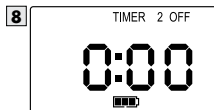

6. Nadat de tijd voor TIMER 2 OFF (Timer 2 UIT) is ingesteld, zal het LCD-displaymenu standaard naar de modus TIMER 2 ON (Timer 2 AAN) gaan. Deze stap moet worden doorlopen voordat de Timer 2-instelling definitief is.
7. Druk knop H (uur) eenmaal kort in en "0:00" gaat knipperen (9). *Opmerking: in de 12-uursweergave zal "12:00AM" gaan knipperen.*
8. Druk knop H (uur) steeds kort in tot het juiste uur verschijnt (wanneer u de 12-uursweergave hebt gekozen, moet u controleren of de AM-/PM-instelling juist is).
9. Druk knop M (minuut) steeds kort in tot de juiste minuten verschijnen.
10. Druk de keuzeknop kort in om de tijd voor TIMER 2 ON (Timer 2 AAN) te bevestigen.
11. Na bevestiging van de tijd zal de Deluxe blafbeheersing voor buitenshuis automatisch overschakelen naar de modus RESET in het LCD-displaymenu. Blijf de keuzeknop steeds kort indrukken tot het LCD-display weer terugkeert naar de klok (3). Als u Timer 2 hebt geprogrammeerd, dan zal de Deluxe blafbeheersing voor buitenshuis dagelijks UIT- en AAN tot de tijd wordt gereset of de batterij wordt vervangen.

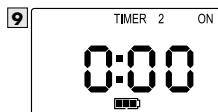

## De klok en timers resetten

1. Blijf de keuzeknop steeds kort indrukken tot "rSt" knippert in het LCD-display.
2. Houd knop H (uur) 5 seconden ingedrukt. OBlijf knop H (uur) ingedrukt houden en druk kort op knop M (minuut).
3. Alle tijden zijn nu gereset.

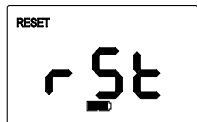

Opmerking: om de kloktijd te bewaren en alleen de tijden voor Timer 1 en/of Timer 2 te resetten, hoeft u niet alle tijden te resetten. Druk de keuzeknop kort in om door de LCD-displaymenu-opties te scrollen tot u bij de timer komt die u wilt resetten. Druk op knop H (uur) of M (minuut) om de tijd te wijzigen. *Druk de keuzeknop kort in om de aangepaste tijd te bevestigen. Blijf de keuzeknop steeds kort indrukken tot het LCD-display weer terugkeert naar de klok.*

## De Deluxe blafbeheersing voor buitenshuis testen

**Belangrijk:** wanneer u de Deluxe blafbeheersing voor buitenshuis test, mogen er geen honden binnen bereik van de unit zijn om te voorkomen dat zij een stimulans krijgen tijdens het testen.

1. Houd knop H (uur) en knop M (minuut) tegelijkertijd 3 seconden ingedrukt.
2. Op het display van de Deluxe blafbeheersing voor buitenshuis verschijnt "tSt" om aan te geven dat de unit in de testmodus staat.
3. Zeg het woord "blaf" met luide stem of blaas in de microfoon bovenop de unit.
4. De Deluxe blafbeheersing voor buitenshuis detecteert dit geluid en geeft middels 3 korte pieptonen en een knipperende rode LED aan dat het apparaat werkt.
5. U kunt stappen 3 - 4 herhalen om er zeker van te zijn dat de unit werkt.
6. Na 30 seconden wordt de modus Test automatisch beëindigd en keert de unit terug naar de normale werking. U kunt ook kort op de keuzeknop drukken om de modus Test te beëindigen.



**VOORZICHTIG**

Voor het testen van de Deluxe blafbeheersing voor buitenshuis zijn voorzorgsmaatregelen nodig. Herhaal de modus Test niet lang achter elkaar. Zie pagina 29 voor belangrijke informatie m.b.t. de veiligheid.

## Wat kunt u verwachten tijdens het gebruik van de Deluxe blafbeheersing voor buitenshuis

Plaats de ingeschakelde Deluxe blafcontrole voor buitenshuis binnen bereik van de hond. De meeste honden zullen snel begrijpen dat de Deluxe blafbeheersing voor buitenshuis hun behoefte om te blaffen verstoort en zullen dan ontspannen en stoppen met blaffen.

Er zou binnen de eerste twee weken nadat met het gebruik van de Deluxe blafbeheersing voor buitenshuis begonnen is, een vermindering moeten optreden in het blafgedrag van de hond. Bedenk dat dit product mogelijk niet werkt bij dove of slechthorende honden.

Overmatig blaffen kan de relatie met uw huisdier onder druk zetten en ook problemen in de buurt veroorzaken. Bezoek onze website om andere specifieke oplossingen voor overmatig blaffen te bekijken.

## Regulier onderhoud

- Verwijder de batterij vóór reiniging.
- Reinig de Deluxe blafbeheersing voor buitenshuis met een vochtige doek.
- Gebruik geen spuitbus met chemicaliën of oplosmiddelen voor reiniging.
- Niet onderdompelen in water of andere vloeistof.

*Opmerking: de Deluxe blafbeheersing voor buitenshuis is weerbestendig. Als er echter water in de microfoon loopt, kan dit de werking van de eenheid verstoren. Als de microfoon weer opdroogt, zal de unit weer normaal werken.*

## Veel gestelde vragen

<b>Wat is het bereik van de Deluxe blafbeheersing voor buitenshuis?</b>	De Deluxe blafbeheersing voor buitenshuis detecteert blaffen en zendt een ultrasoon geluid uit over een afstand van maximaal 15 m.
<b>Kan ik de Deluxe blafbeheersing voor buitenshuis ook binnenshuis gebruiken?</b>	Nee, we adviseren dit product niet binnenshuis te gebruiken. De PetSafe® blafbeheersing voor binnenshuis is een ultrasoon product dat veilig is voor gebruik binnenshuis. Bezoek onze website <a href="http://www.petsafe.net">www.petsafe.net</a> of bel met onze klantenservice voor productinformatie.
<b>Kan een hond ongevoelig worden voor het ultrasone geluid?</b>	Er zijn bepaalde situaties waarin honden ongevoelig kunnen worden. Om dit te voorkomen kunt u de timers gebruiken om de Deluxe blafbeheersing voor buitenshuis AAN te zetten tijdens perioden met ongewenst blaffen (d.w.z. dat u de unit uitschakelt als u niet thuis bent).

# Probleemoplossing

**Het groene LED-lampje is gestopt met knipperen en er brandt geen rood lampje.**

- Controleer of de batterij goed is geplaatst.
- Vervang de batterij.
- Neem contact op met de klantenservice als het groene LED-lampje nog altijd niet knippert.

## Conformiteit



Deze apparatuur is getest en in overeenstemming bevonden met de EU-richtlijn voor Elektromagnetische Compatibiliteit en laagspanning (EU Electromagnetic Compatibility en Low Voltage Directive). Ongeoorloofde wijzigingen of aanpassingen aan de apparatuur, die niet zijn goedgekeurd door Radio Systems Corporation kunnen leiden tot het niet langer toestaan van het gebruik van de apparatuur en tot het nietig verklaren van de garantie.

Dit product is in overeenstemming met de voorzieningen van de EMC- en LV-richtlijnen. De verklaring van conformiteit is te vinden op: [www.petsafe.net/customer-care/eu\\_docs.php](http://www.petsafe.net/customer-care/eu_docs.php)



## Verwijdering van batterijen

Gescheiden inzameling van gebruikte batterijen is in veel landen verplicht; controleer de plaatselijke voorschriften voordat u lege batterijen weggooit. Raadpleeg pagina 33 voor instructies voor het verwijderen van de batterij uit het product voor gescheiden afvoer. Deze unit werkt op één (1) alkalinebatterij van 9 v; alleen vervangen door een vergelijkbare batterij. Aan het einde van de gebruiksduur verzoeken wij u contact op te nemen met de klantenservice om instructies voor gepaste opruiming van het apparaat te ontvangen. Wij verzoeken u om de unit niet in het huishoudelijk of gemeentelijke afval te plaatsen. Voor een lijst van telefoonnummers van de klantenservice in uw regio bezoekt u onze website: [www.petsafe.net](http://www.petsafe.net).

EN

FR

NL

ES

IT

DE



# Belangrijk advies voor recycling

Respecteer de in uw land geldende regels betreffende de veilige afvoer van elektrisch afval en elektrische apparaten. Dit apparaat dient hergebruikt te worden. Indien u dit apparaat niet langer nodig hebt, werp het dan niet weg bij het gewone huisvuil. Breng het apparaat terug naar de plaats van aankoop, zodat het kan worden opgenomen in ons systeem van hergebruik. Als dit niet mogelijk is, neem dan contact op met de klantenservice voor meer informatie. Voor een lijst van telefoonnummers van de klantenservice bezoekt u onze website: [www.petsafe.net](http://www.petsafe.net).

## Gebruiksvoorwaarden en beperking van aansprakelijkheid

### 1. Gebruiksvoorwaarden

Dit product wordt u aangeboden onder voorwaarde van uw acceptatie, zonder wijziging, van de voorwaarden, condities en opmerkingen die hierin staan. Gebruik van dit product impliceert aanvaarding van alle dergelijke voorwaarden, condities en kennisgevingen. Indien u deze voorwaarden, termijnen en berichten niet wenst aan te nemen, retourneer dan alstublieft het Product, ongebruikt, in zijn oorspronkelijke verpakking terug voor eigen kosten aan het van toepassing zijnde Klantendienstcentrum, samen met het bewijs van aankoop voor een volledige terugbetaling.

### 2. Correct gebruik

Dit product is ontworpen voor gebruik met huisdieren wanneer training gewenst is. Het specifieke temperament of afmeting/gewicht van uw huisdier kan ongeschikt voor dit Product zijn (zie alstublieft "Zo werkt het systeem" in deze gebruiksaanwijzing). Radio Systems Corporation raadt aan dit Product niet te gebruiken indien uw huisdier agressief is en is niet aansprakelijk voor het vaststellen van de geschiktheid van het huisdier in individuele gevallen. Als u er niet zeker van bent of dit een goed idee is voor uw huisdier, neem dan contact op met uw dierenarts of een gediplomeerd trainer. Gepast gebruik omvat, zonder beperking, het lezen van de volledige gebruiksaanwijzing en specifieke waarschuwingsverklaringen.

### 3. Geen onwettelijk of verboden gebruik

Dit product is alleen ontworpen voor gebruik met huisdieren. Dit systeem voor training van huisdieren is niet bedoeld om te schaden, verwonden of te provoceren. Gebruik van dit product op een wijze waarvoor het niet bedoeld is, kan leiden tot het schenden van nationale of plaatselijke wetten.

### 4. Beperking van aansprakelijkheid

Radio Systems Corporation of één van de aangesloten bedrijven kan in geen enkel geval aansprakelijk gesteld worden voor (i) enige indirecte, geldelijke, incidentele, bijzondere of gevolgschade en/of (ii) enig verlies of welke schade dan ook die voortvloeit uit of verband houdt met het misbruik van dit product. De koper aanvaardt alle risico's en aansprakelijkheden die samenhangen met het gebruik van dit product conform de wetgeving. Om twijfel te vermijden: niets in deze clausule 4 beperkt de aansprakelijkheid van Radio Systems Corporation voor het overlijden, persoonlijke verwondingen, fraude of frauduleuze voorstellingen.

### 5. Wijziging van de algemene voorwaarden

Radio Systems Corporation behoudt zich het recht voor om de voorwaarden, condities en kennisgevingen voor dit product van tijd tot tijd te wijzigen. Indien u voorafgaand aan het gebruik van dit product over dergelijke wijzigingen bent geïnformeerd, zijn deze wijzigingen bindend alsof zij hierin opgenomen waren.



# Garantie

## Drie jaar niet-overdraagbare beperkte garantie

Dit product heeft het voordeel van een beperkte fabrieksgarantie. Volledige details van de toepasselijke garantie van dit product en de algemene voorwaarden daarvan kunt u vinden op [www.petsafe.net](http://www.petsafe.net) en/of zijn verkrijgbaar door een gefrankeerde en geadresseerde envelop te sturen naar Radio Systems PetSafe Europe Ltd, 2nd Floor, Elgee Building, Market Square, Dundalk, Ierland.

---

In de VS beschermd volgens patent 6,724,919

EN

FR

NL

ES

IT

DE

# INFORMACIÓN DE SEGURIDAD IMPORTANTE

Explicación de las palabras de atención y símbolos utilizados en este guía



Este es el símbolo de alerta de seguridad. Se utiliza para alertarle sobre riesgos de lesiones personales potenciales. Siga todos los mensajes de seguridad que aparecen a continuación de este símbolo para evitar posibles daños o la muerte.

## ⚠️ ADVERTENCIA

ADVERTENCIA indica una situación peligrosa que, si no se evita, podría provocar la muerte o lesiones graves.

## ⚠️ ATENCIÓN

ATENCIÓN, utilizada con el símbolo de alerta de seguridad, indica una situación peligrosa que, si no se evita podría provocar lesiones menores o moderadas.

## ATENCIÓN

ATENCIÓN, utilizada sin el símbolo de alerta de seguridad, indica una situación peligrosa que, si no se evita podría provocar daños a su mascota.

## ⚠️ ADVERTENCIA

- Riesgo de explosión. No provoque cortocircuitos, no mezcle pilas viejas y nuevas, no las deseche echándolas al fuego ni las exponga al agua. Cuando las pilas se guarden o se desechen, deben estar protegidas, para que no sufran cortocircuitos. Deseche las pilas gastadas adecuadamente.
- No se debe utilizar con perros agresivos. No use este producto si su perro es agresivo o si es propenso a mostrar una conducta agresiva. Los perros agresivos pueden causar lesiones graves e incluso la muerte a su dueño y a otras personas. Si no está seguro de si este producto es apropiado para su perro, consulte a su veterinario o a un adiestrador profesional.
- Los humanos no pueden oír los ultrasonidos; no obstante, se deben tomar precauciones cuando se prepare para su uso el control de los ladridos deluxe para exteriores.
- Para evitar dañar los oídos de las personas en el caso de que un perro empiece a ladrar mientras está configurando, montando o manipulando el control de los ladridos para exteriores, mantenga la unidad alejada de los oídos a una distancia igual a la de los brazos.
- Las personas deberían evitar estar demasiado cerca del control de los ladridos deluxe para exteriores cuando esté encendido.
- Este aparato solo debe usarse con perros. No intente usarlo para ningún propósito no descrito en este manual.
- Exclusivamente para su uso en exteriores. Visite nuestro sitio web o contacte con el Centro de Atención al Cliente para obtener información sobre los productos de control de los ladridos PetSafe® adecuados para su uso en interiores.
- El control de los ladridos deluxe para exteriores no es un juguete. Manténgalo fuera del alcance de los niños. Utilícelo solo para controlar los ladridos.

## ⚠️ ATENCIÓN

Gracias por elegir PetSafe®. Usted y su mascota se merecen disfrutar de una relación repleta de momentos memorables y de comprensión mutua. Nuestros productos y dispositivos de adiestramiento fomentan la protección, la enseñanza y el cariño, elementos esenciales de una relación que le dejará inolvidables recuerdos. Si tiene alguna pregunta sobre nuestros productos o sobre el adiestramiento de su mascota, visite nuestro sitio web, [www.petsafe.net](http://www.petsafe.net) o contacte con nuestro Centro de Atención al Cliente. Para obtener un listado de los números de teléfono de los Centros de atención al cliente de su zona visite nuestro sitio web en [www.petsafe.net](http://www.petsafe.net).

Para obtener la mayor protección de su garantía, por favor registre su producto dentro de los 30 días posteriores a la compra en [www.petsafe.net](http://www.petsafe.net). Al registrarse y conservar su recibo de compra disfrutará de la garantía plena del producto y si tuviera necesidad de contactar con el Centro de Atención al Cliente, podremos ayudarle con mayor rapidez. Y lo que es más importante, su valiosa información personal nunca se cederá ni venderá a nadie. La descripción completa de la garantía está disponible online en [www.petsafe.net](http://www.petsafe.net).

## Índice de contenidos

Componentes . . . . .	44
Características . . . . .	44
Usos posibles del control de los ladridos deluxe para exteriores . . . . .	44
Cómo funciona el sistema . . . . .	45
Definiciones clave . . . . .	45
Instalación y configuración . . . . .	46
Inserción y extracción de la pila . . . . .	46
Indicador luminoso de 3 colores . . . . .	47
Uso del reloj/temporizadores . . . . .	47
Pantalla LCD . . . . .	47
Ajuste del formato de hora . . . . .	48
Ajuste del reloj . . . . .	48
Desactivar/activar el temporizador 1 . . . . .	49
Desactivar/activar el temporizador 2 . . . . .	49
Restaurar el reloj y los temporizadores . . . . .	50
Probar el control de los ladridos deluxe para exteriores . . . . .	50
Qué se puede esperar durante el uso del control de los ladridos deluxe para exteriores . . . . .	51
Mantenimiento periódico . . . . .	51
<b>Preguntas frecuentes</b> . . . . .	51
<b>Resolución de problemas</b> . . . . .	52
Conformidad . . . . .	52
Eliminación de las pilas . . . . .	52
Condiciones de uso y limitación de responsabilidad . . . . .	53
Garantía . . . . .	54

## Componentes

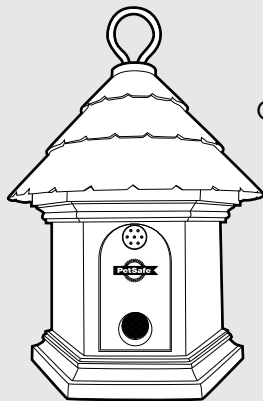

Control de los ladridos  
deluxe para  
exteriores PetSafe®



Manual de funcionamiento

## Características

- Temporizador incorporado con dos preajustes (desactivado/activado)
- Utiliza ultrasonidos para interrumpir los ladridos molestos
- Detecta los ladridos hasta a 15 metros de distancia
- Duradero y estanco
- El indicador luminoso de 3 colores muestra si la batería está bien o baja, indica que el temporizador 1 y el temporizador 2 están desactivados, e indica los estímulos ultrasónicos

## Usos posibles del control de los ladridos deluxe para exteriores

- Logra que el perro deje de ladrar
- Logra que dejen de ladrar los perros de sus vecinos
- Logra que los perros dejen de ladrar a determinadas horas del día
- Permite adiestrar a los cachorros para que no ladren
- Evita que ladren los perros en campings

# Cómo funciona el sistema

Cuando el control de los ladridos deluxe para exteriores PetSafe® está dentro del alcance de los ladridos de un perro, un micrófono interno recoge el sonido y la unidad se activa automáticamente. El control de los ladridos deluxe para exteriores emite una señal de ultrasonidos. La mayoría de los humanos no pueden oír el ultrasonido, pero los perros sí. Sobresaltado por un sonido agudo, seguro y eficaz, el perro debería dejar de ladrar ya que asociará el ladrido con este sonido tan molesto. Cuando el perro deja de ladrar, el ultrasonido también se detiene. La unidad cuenta con temporizadores programables que le permiten frenar los ladridos a ciertas horas del día, por ejemplo, después del colegio cuando pasan los niños. Además, ajustar los temporizadores permite conservar la duración de la pila. El control de los ladridos deluxe para exteriores incluye un temporizador con dos preajustes (desactivado/activado) y es eficaz hasta 15 metros. *Nota: si el perro es sordo o tiene problemas de audición, es posible que no reaccione al control de los ladridos deluxe para exteriores.*

## Definiciones clave

### Parte delantera

**Gancho de metal:** permite colgar el control de los ladridos deluxe para exteriores.

**Micrófono:** se usa para evitar los ladridos.

**Altavoz activado por sonido:** produce el sonido ultrasónico.

### Parte trasera

**Botón de selección:** se emplea para desplazarse por el menú y seleccionar un elemento del mismo.

**Botón de horas:** se usa para ajustar el formato de la hora, el reloj, el temporizador 1, y las horas del temporizador 2.

**Botón de minutos:** se usa para ajustar el formato de la hora, el reloj, el temporizador 1, y los minutos del temporizador 2.

**Indicador luminoso de 3 colores:** muestra si la batería está bien o baja, indica si el temporizador 1 y el temporizador 2 están desactivados, e indica los estímulos ultrasónicos.

**Pantalla LCD:** muestra las funciones de la hora (en su formato), el reloj, los temporizadores, las pruebas y la opción restaurar.

### Parte inferior

**Tapa de la pila:** sirve para encerrar la pila.

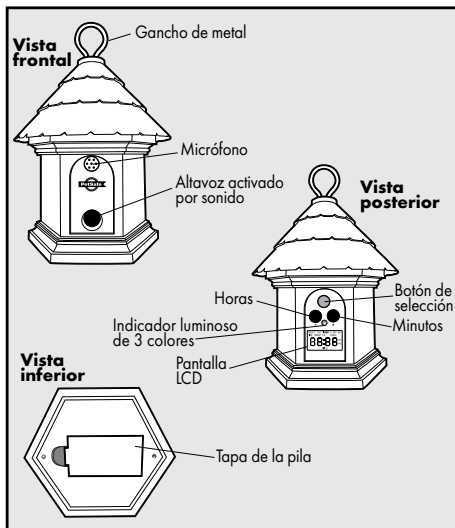

EN

FR

NL

ES

IT

DE

# Instalación y configuración

El control de los ladridos deluxe para exteriores debe colocarse cara arriba hacia el perro y dentro del alcance del animal. La unidad está diseñada de forma que pueda colgarse o bien dejarse de forma autónoma, y debe situarse a una altura máxima de 1,5 m. Se puede colocar en un árbol, colgando de un poste, en el soporte de una verja, etc. Para obtener los mejores resultados, en el área que quede entre el control de los ladridos deluxe para exteriores y el perro no debe haber ningún obstáculo grande.

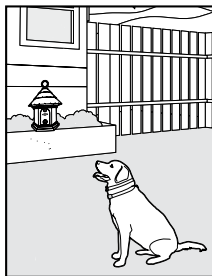
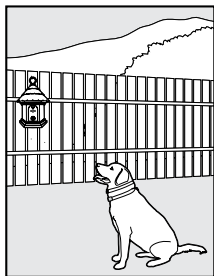

## Inserción y extracción de la pila

**Importante:** para insertar y extraer la pila, ajustar el reloj o programar los temporizadores, no debe haber ningún perro dentro del alcance de la unidad para evitar que reciban un estímulo durante la configuración.

1. El control de los ladridos deluxe para exteriores usa una pila sustitible de 9 voltios (no incluida). La tapa de la batería se encuentra en la parte inferior de la unidad. Abra la tapa tirando de ella.
2. Introduzca la pila de 9 voltios con el lado positivo orientado como se muestra en la imagen.
3. Para volver a colocar la tapa de la pila, sitúe el borde superior y cierre a presión la parte inferior de la tapa de la pila.
4. Después de instalar la pila, el control de los ladridos deluxe para exteriores se activará (ON) y empezará a detectar y corregir los ladridos. Hasta que se ajusten el reloj y el temporizador, la pantalla LCD estará en blanco a excepción del indicador de carga de la pila.

*Nota: asegúrese de introducir en el compartimento una pila de 9 voltios cargada.*

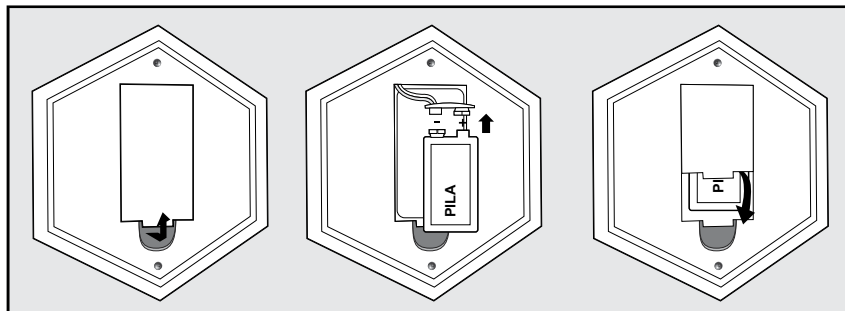

## Duración de la pila

Para prolongar la duración de la pila, recomendamos usar los temporizadores incorporados. Dependiendo de la frecuencia con la que ladre el perro y de si se usan los temporizadores, una pila puede durar de media hasta 2 meses.

**⚠ ADVERTENCIA** No intente cortar ni abrir la pila para curiosear dentro. Asegúrese de desechar la pila agotada adecuadamente.

## Indicador luminoso de 3 colores

El indicador luminoso de 3 colores muestra si la pila está bien o baja de carga, e indica si un temporizador está en uso aunque la unidad esté apagada (OFF). Si la pila está bien, el LED verde emite 1 destello cada 5 segundos. Si la pila está baja, el LED rojo emite 3 destellos cada 5 segundos. El LED naranja indica que el temporizador 1 y/o el 2 están ajustados y la unidad está apagada. En el modo de prueba, el LED rojo parpadeará.

## Uso del reloj/temporizadores

El control de los ladridos deluxe para exteriores incluye un temporizador con dos ajustes (desactivado/activado) por cada periodo de 24 horas. Si usa el temporizador se prolongará la duración de la pila y además evitará que los perros se insensibilicen al ultrasonido.

*Nota: antes de usar el temporizador automático hay que ajustar el reloj. Cuando la pila esté instalada, el control de los ladridos deluxe para exteriores siempre estará encendido a no ser que se configure un temporizador o se quite la pila.*

## Pantalla LCD

Use la pantalla LCD para ajustar el formato de la hora, el reloj y los temporizadores del control de los ladridos deluxe para exteriores. Cada pulsación del botón de selección hace avanzar la pantalla LCD por las opciones del menú disponibles en el orden siguiente. La pantalla LCD también muestra la duración de la batería.

**Formato de hora:** permite cambiar el formato del reloj entre 12 o 24 horas

**Ajuste del reloj:** permite determinar la hora y los minutos usando los botones H y M

**Temporizador 1:** permite desactivar o activar el temporizador 1

**Temporizador 2:** permite desactivar o activar el temporizador 2

**Restaurar (rSt):** permite poner a cero el reloj y los temporizadores

**Prueba (tSt):** permite realizar una prueba de la unidad

*Nota: si después de 1 minuto no se ha pulsado ningún botón, la pantalla LCD se pondrá en blanco. Pulse cualquier botón para que aparezca el reloj o revisar las opciones del menú.*

## Ajuste del formato de hora

1. Para iniciar el modo TIME FORMAT (formato de la hora), pulse y suelte el botón de selección una vez.
2. Pulse y suelte el botón H para elegir el formato de tiempo de 12 horas o el botón M para el formato de 24 horas.
3. Pulse el botón de selección para confirmar el ajuste del formato de hora.
4. Después de confirmar el TIME FORMAT (formato de la hora), el menú de la pantalla LCD del control de los ladrillos deluxe para exteriores cambiará automáticamente al modo SET CLOCK (ajustar el reloj) (1) y podrá ajustar la hora.



## Ajuste del reloj

Después de haber ajustado el formato de la hora, ya puede introducir la hora en el reloj.

1. Pulse y suelte el botón de selección hasta que aparezca SET CLOCK (ajustar el reloj) en la pantalla LCD (1). *Nota: después de determinar el formato de la hora, el menú `pasará automáticamente a SET CLOCK (ajustar el reloj).* Cuando haya pulsado el botón H o M, la pantalla LCD cambiará (2) y podrá comenzar a ajustar la hora.
2. Pulse y suelte el botón H para cambiar la hora (si está en el formato de tiempo de 12 horas, asegúrese de introducir la hora correcta en AM/PM).
3. Pulse y suelte el botón M para cambiar los minutos. *Nota: si pulsa y mantiene pulsado el botón H o M, los dígitos pasarán más rápido.*
4. Pulse y suelte el botón de selección para confirmar la hora.
5. Después de confirmar la hora, el menú de la pantalla LCD del control de los ladrillos deluxe para exteriores cambiará automáticamente al modo TIMER 1 OFF (temporizador 1 desactivado) (3).
6. Si no desea ajustar el temporizador 1 después de ajustar el reloj, pulse y suelte el botón de selección hasta que la pantalla LCD vuelva al reloj (4).
7. Si desea ajustar el temporizador 1, consulte la sección "Desactivar/activar el temporizador 1". Cuando use el temporizador 1 (y el 2 si lo desea) los ajustes de desactivación/activación se repetirán a diario.  
*Nota: el reloj y los temporizadores deben reprogramarse cuando cambie la pila.*

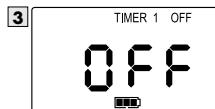
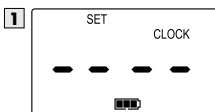



# Desactivar/activar el temporizador 1

Después de haber ajustado el reloj, ya puede programar el temporizador.

1. Pulse el botón de selección hasta que aparezca **TIMER 1 OFF** (temporizador 1 desactivado) **(3)** en la pantalla LCD. *Nota: después de ajustar el reloj, el menú de la pantalla LCD pasará al modo **TIMER 1 OFF** (temporizador 1 desactivado) de forma predeterminada.*
2. Pulse y suelte el botón H una vez y "0:00" parpadeará **(5)**. *Nota: en el formato de tiempo de 12 horas parpadeará "12:00AM".*
3. Pulse y suelte el botón H para cambiar la hora (si está en el formato de tiempo de 12 horas, asegúrese de introducir la hora en AM/PM).
4. Pulse y suelte el botón M para cambiar los minutos.
5. Pulse y suelte el botón de selección para confirmar la hora de **TIMER 1 OFF** (temporizador 1 desactivado).
6. Después de ajustar la hora de **TIMER 1 OFF** (temporizador 1 desactivado), el menú de la pantalla LCD pasará automáticamente al modo **TIMER 1 ON** (temporizador 1 activado). Este paso debe realizarse para ajustar la secuencia del temporizador 1.
7. Pulse y suelte el botón H una vez y "0:00" parpadeará **(6)**. *Nota: en el formato de tiempo de 12 horas parpadeará "12:00AM".*
8. Pulse y suelte el botón H para cambiar la hora (si está en el formato de tiempo de 12 horas, asegúrese de introducir la hora en AM/PM).
9. Pulse y suelte el botón M para cambiar los minutos.
10. Pulse y suelte el botón de selección para confirmar la hora de **TIMER 1 ON** (temporizador 1 activado).
11. Después de confirmar la hora, el menú de la pantalla LCD del control de los ladridos deluxe para exteriores cambiará automáticamente al modo **TIMER 2 OFF** (temporizador 2 desactivado) **(7)**. Si no desea ajustar el temporizador 2 después de ajustar el temporizador 1, pulse y suelte el botón de selección hasta que la pantalla LCD vuelva al reloj **(4)**.
12. Si desea ajustar el temporizador 2, consulte la sección "Desactivar/activar el temporizador 2". *Nota: si ha programado el temporizador 1, el control de los ladridos deluxe para exteriores seguirá desactivándose/activándose a diario según los ajustes hasta que se cambien las horas o se sustituya la pila.*

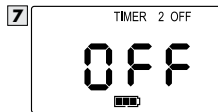

# Desactivar/activar el temporizador 2

1. Pulse el botón de selección hasta que aparezca **TIMER 2 OFF** (temporizador 2 desactivado) **(7)** en la pantalla LCD. *Nota: después de ajustar el temporizador 1, el menú de la pantalla LCD pasará al modo **TIMER 2 OFF** (temporizador 2 desactivado) de forma predeterminada.*
2. Pulse y suelte el botón H una vez y "0:00" parpadeará **(8)**. *Nota: en el formato de tiempo de 12 horas parpadeará "12:00AM".*
3. Pulse y suelte el botón H para cambiar la hora (si está en el formato de tiempo de 12 horas, asegúrese de introducir la hora en AM/PM).
4. Pulse y suelte el botón M para cambiar los minutos.
5. Pulse y suelte el botón de selección para confirmar la hora de **TIMER 2 OFF** (temporizador 2 desactivado).



- Después de ajustar la hora de TIMER 2 OFF (temporizador 2 desactivado), el menú de la pantalla LCD pasará automáticamente al modo TIMER 2 ON (temporizador 2 activado). Este paso debe realizarse para ajustar la secuencia del temporizador 2.
- Pulse y suelte el botón H una vez y "0:00" parpadeará (9). *Nota: en el formato de tiempo de 12 horas parpadeará "12:00AM".*
- Pulse y suelte el botón H para cambiar la hora (si está en el formato de tiempo de 12 horas, asegúrese de introducir la hora en AM/PM).
- Pulse y suelte el botón M para cambiar los minutos.
- Pulse y suelte el botón de selección para confirmar la hora de TIMER 2 ON (temporizador 2 activado).
- Después de confirmar la hora, el menú de la pantalla LCD del control de los ladridos deluxe para exteriores cambiará automáticamente al modo RESET (restaurar). Siga pulsando y soltando el botón de selección hasta que la pantalla LCD vuelva al reloj (4). Si ha programado el temporizador 2, el control de los ladridos deluxe para exteriores seguirá desactivándose/activándose a diario según los ajustes hasta que se cambien las horas o se sustituya la pila.

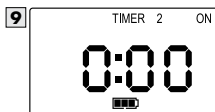

## Restaurar el reloj y los temporizadores

- Pulse y suelte el botón de selección hasta que en la pantalla LCD parpadee "rSt" (restaurar).
- Pulse y mantenga pulsado durante 5 segundos el botón H. Mantenga pulsado el botón H y después pulse y suelte el botón M.
- Todas las horas se habrán puesto a cero.

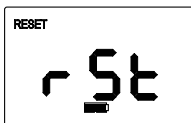

*Nota: para mantener la hora del reloj y restaurar solo la hora del temporizador 1 y/o el 2, no es necesario poner a cero todas las horas. Pulse y suelte el botón de selección para desplazarse por las opciones del menú en la pantalla LCD hasta que llegue al temporizador que quiere restaurar. Pulse los botones H o M para cambiar la hora. Pulse el botón de selección para confirmar el cambio de hora. Pulse y suelte el botón de selección hasta que el menú de la pantalla LCD vuelva al reloj.*

## Probar el control de los ladridos deluxe para exteriores

**Importante:** cuando pruebe el control de los ladridos deluxe para exteriores no debería haber perros dentro del alcance de la unidad para asegurarse de que no reciban un estímulo durante la prueba.

- Pulse y mantenga pulsados durante 3 segundos el botón H y el botón M a la vez.
- El control de los ladridos deluxe para exteriores mostrará "tSt" (prueba) para indicar que está en el modo de prueba.
- Grite la palabra "ladrar" o sopla en el micrófono situado en la parte frontal de la unidad.
- El control de los ladridos deluxe para exteriores detectará el sonido, y para confirmar que está en funcionamiento emitirá 3 pitidos breves y parpadeará el LED rojo.
- Para asegurarse de que la unidad está funcionando, puede repetir los pasos 3 – 4 si es necesario.
- Después de 30 segundos, el modo de prueba se cancelará automáticamente y la unidad volverá al



funcionamiento normal. También puede pulsar y soltar el botón de selección para salir del modo de prueba.

## ATENCIÓN

Se deben tomar precauciones cuando se pruebe el control de los ladridos deluxe para exteriores. Evite repetir el modo de prueba durante mucho tiempo. Consulte la información de seguridad importante en la página 42 para más información.

# Qué se puede esperar durante el uso del control de los ladridos deluxe para exteriores

Coloque el control de los ladridos deluxe para exteriores al alcance del perro con la unidad activada. La mayoría de los perros comprenderán muy rápidamente que el control de los ladridos deluxe para exteriores está interrumpiendo sus ladridos, se relajarán y dejarán de ladrar.

Notará que su perro reduce los ladridos en las dos primeras semanas de uso control de los ladridos deluxe para exteriores. Tenga en cuenta que el producto puede no funcionar con perros sordos o con discapacidad auditiva.

Los ladridos excesivos pueden suponer una verdadera tensión en la relación con su mascota, además de causar molestias a sus vecinos. Visite nuestro sitio web para ver otras soluciones personalizadas al problema que supone el exceso de ladridos.

## Mantenimiento periódico

- Retire la pila antes de la limpieza.
- Limpie el control de los ladridos deluxe para exteriores con un paño húmedo.
- No utilice ningún tipo de productos químicos en spray ni disolventes para limpiar la unidad.
- No sumerja la unidad en agua ni en ningún otro líquido.

*Nota: el control de los ladridos deluxe para exteriores es estanco. No obstante, si entra agua por el micrófono se puede interrumpir el funcionamiento de la unidad. Cuando se seque el micrófono, la unidad volverá a funcionar correctamente.*

## Preguntas frecuentes

<b>¿Qué alcance tiene el control de los ladridos deluxe para exteriores?</b>	El control de los ladridos deluxe detecta los ladridos y emite el ultrasonido con un alcance de 15 metros.
<b>¿Puedo usar el control de los ladridos deluxe para exteriores en el interior?</b>	No recomendamos usar el producto en interiores. El control de los ladridos deluxe para uso en interiores PetSafe® sí es un producto por ultrasonidos que se puede usar en el interior con seguridad. Visite nuestro sitio web <a href="http://www.petsafe.net">www.petsafe.net</a> o póngase en contacto con el Centro de Atención al Cliente para obtener más información sobre el producto.
<b>¿Es posible que un perro se vuelva insensible al sonido ultrasónico?</b>	Hay algunas situaciones en las que los perros se vuelven insensibles. Para evitarlo, use los temporizadores para activar el control de los ladridos deluxe para exteriores en los periodos en que no quiera que el perro ladre (es decir, desactive la unidad cuando se vaya).

# Resolución de problemas

**El indicador luminoso LED verde ha dejado de parpadear y no hay ninguna luz roja.**

- Asegúrese de que la pila esté instalada correctamente.
- Sustituya la pila.
- Si el indicador luminoso LED verde sigue sin parpadear, póngase en contacto con el Centro de Atención al Cliente.

## Conformidad



Este equipo ha sido sometido a pruebas y ha demostrado cumplir con las principales normas de compatibilidad electromagnética y de bajo voltaje de la UE. Los cambios o modificaciones sin autorización realizados en el equipo que no estén aprobados por Radio Systems Corporation podrían anular la autoridad del usuario para usar el equipo y anularán la garantía.

Este producto cumple las normas de las directivas EMC y LV. La declaración de conformidad se puede encontrar en: [www.petsafe.net/customer-care/eu\\_docs.php](http://www.petsafe.net/customer-care/eu_docs.php)



## Eliminación de las pilas

En muchas regiones se requiere que las pilas gastadas se recojan por separado; compruebe las normas de su localidad antes de deshacerse de las baterías gastadas. Consulte la página 46 para ver instrucciones sobre cómo retirar la pila para desecharla por separado. Esta unidad funciona con una (1) pila alcalina de 9V; sustitúyala solo por una pila igual. Al final de la vida útil del producto, póngase en contacto con nuestro Centro de Atención al Cliente para recibir instrucciones sobre la eliminación correcta de la unidad. No tire la unidad en la basura doméstica o municipal. Para obtener un listado de los números de teléfono de los Centros de Atención al Cliente de su zona visite nuestro sitio web [www.petsafe.net](http://www.petsafe.net).



# Aviso importante sobre el reciclaje

Respete las normas relativas a la eliminación de equipos eléctricos y electrónicos de su país. Este equipo debe ser reciclado. Si no necesita más este equipo, no lo tire a la basura convencional. Devuélvalo a la tienda donde lo compró para que pueda ser incluido en nuestro sistema de reciclado. Si esto no es posible, póngase en contacto con el Centro de Atención al Cliente para obtener más información. Para obtener un listado de los números de teléfono de los Centros de Atención al Cliente visite nuestro sitio web [www.petsafe.net](http://www.petsafe.net).

## Condiciones de uso y limitación de responsabilidad

### 1. Condiciones de uso

El uso de este producto está sujeto a su aceptación sin modificación alguna de los términos, las condiciones y las notificaciones aquí incluidas. El uso de este producto implica la aceptación de dichos términos, condiciones y notificaciones. Si no desea aceptar estos términos, condiciones y notificaciones, devuelva el Producto, sin utilizar en su paquete original, con portes pagados y asumiendo el riesgo del envío al Centro de Atención al Cliente pertinente, junto con la prueba de compra para obtener una devolución total.

### 2. Uso correcto

Este producto está diseñado para utilizarse con mascotas cuando se quiere adiestrarlas. El temperamento específico o tamaño/peso de su mascota puede que no sean adecuados para este producto (consulte "Cómo funciona el sistema" en este manual de funcionamiento). Radio Systems Corporation recomienda no usar este producto si su mascota es agresiva, y no acepta ninguna responsabilidad para determinar la idoneidad en casos individuales. Si no está seguro de si este producto es apropiado para su mascota, consulte con su veterinario o un adiestrador certificado antes de usarlo. El uso correcto incluye, sin limitación, la revisión de todo el manual de funcionamiento y cualquier declaración de precaución específica.

### 3. Uso ilegal o prohibido

Este producto está diseñado para utilizarse solo con mascotas. Este dispositivo de adiestramiento de mascotas no tiene como propósito herir, dañar ni provocar al animal. El uso de este producto de una forma que no sea la prevista podría ocasionar una infracción de las leyes federales, estatales o locales.

### 4. Limitación de responsabilidad

Radio Systems Corporation o cualquiera de sus empresas asociadas no serán responsables en ningún caso por (i) ningún daño indirecto, punitivo, accidental, especial o consecuencial, o (ii) cualquier pérdida o daño que resulte o esté relacionado con el uso indebido de este producto. El comprador asume todos los riesgos y responsabilidades del uso de este producto hasta el límite máximo que permita la ley. Para evitar cualquier duda, nada de lo estipulado en esta cláusula 4 limitará la responsabilidad de Radio Systems Corporation respecto a muerte humana, daños personales, fraude o tergiversación fraudulenta.

### 5. Modificación de las condiciones generales

Radio Systems Corporation se reserva el derecho a cambiar periódicamente los términos, condiciones y notificaciones bajo las que este producto se ofrece. Si dichos cambios le han sido notificados antes de usar este producto, serán vinculantes para usted del mismo modo que si estuvieran incluidos en este documento.

EN

FR

NL

ES

IT

DE

# Garantía

## De tres años no transferible garantía limitada

El fabricante de este producto ofrece una garantía limitada. La información relativa a la garantía aplicable a este producto y sus condiciones se pueden encontrar en [www.petsafe.net](http://www.petsafe.net). También las puede solicitar enviando un sobre prefranqueado a Radio Systems PetSafe Europe Ltd, 2nd Floor, Elgee Building, Market Square, Dundalk, Ireland.

---

Protegido por la patente estadounidense 6,724,919

# IMPORTANTI INFORMAZIONI DI SICUREZZA

Spiegazione dei termini e dei simboli di attenzione utilizzati in questa guida



È il simbolo di allerta sicurezza. Si usa per avvisare di ogni possibile rischio di infortunio alle persone. Osservare tutti i messaggi di sicurezza segnalati da questo simbolo per evitare possibili infortuni o la morte.

## **AVVERTENZA**

AVVERTENZA indica una situazione di rischio che, se non evitata, potrebbe provocare la morte o gravi lesioni.

## **ATTENZIONE**

ATTENZIONE, utilizzato con il simbolo di allerta sicurezza, indica una situazione di pericolo che, se non evitata, potrebbe causare infortuni di lieve o moderata entità.

## **ATTENZIONE**

ATTENZIONE, utilizzato senza il simbolo di allerta sicurezza, indica una situazione di pericolo che, se non evitata, potrebbe nuocere all'animale.

## **AVVERTENZA**

- Rischio di esplosione. Non mandare in cortocircuito, mescolare batterie usate con quelle nuove, bruciare o esporre all'acqua. Per conservare o eliminare le batterie, proteggerle da cortocircuito. Eliminare le batterie esauste conformemente alle disposizioni vigenti.
- Da non utilizzare con cani aggressivi. Non utilizzare questo prodotto se il cane è o tende ad avere un comportamento aggressivo. I cani aggressivi possono causare gravi ferite e persino il decesso del loro padrone e di altri. Se non si sa con certezza se il prodotto sia adatto al cane, consultare il veterinario di fiducia o un addestratore autorizzato.

## **ATTENZIONE**

- La maggioranza degli esseri umani non avverte gli ultrasuoni, adottare tuttavia le precauzioni del caso nel preparare il dispositivo per il controllo dell'abbaio all'aperto Deluxe.
- Tenere il dispositivo per il controllo dell'abbaio all'aperto a distanza di un braccio dall'orecchio del padrone onde evitare lesioni dell'udito se il cane inizia ad abbaiare durante l'impostazione, il montaggio o quando si appende il dispositivo.
- Evitare di stazionare nelle immediate vicinanze del dispositivo per il controllo dell'abbaio all'aperto Deluxe quando è acceso.
- Questo dispositivo è destinato esclusivamente all'uso con cani. Non cercare mai di utilizzarlo per scopi diversi da quelli descritti nel presente manuale.
- Solo per esterni. Per informazioni sui prodotti per il controllo dell'abbaio PetSafe® più indicati per gli esterni, rivolgersi al Centro di assistenza clienti.
- Il dispositivo per il controllo dell'abbaio all'aperto Deluxe non è un giocattolo. Tenere lontano dalla portata dei bambini. Usarlo solo per controllare l'abbaio del cane.

Grazie per aver scelto il marchio PetSafe®. Voi e il vostro animale meritate un'amicizia fatta di momenti indimenticabili e di comprensione reciproca. I nostri prodotti e strumenti per l'addestramento promuovono uno stile di vita all'insegna della protezione, dell'insegnamento e dell'amore che rimangono nei ricordi per tutta la vita. Per ogni domanda sui nostri prodotti o sull'addestramento del vostro cane, visitare il nostro sito all'indirizzo [www.petsafe.net](http://www.petsafe.net) o rivolgersi al nostro Centro di assistenza clienti. Per l'elenco dei numeri di telefono dei Centri di assistenza nella vostra zona, visitare il sito Web [www.petsafe.net](http://www.petsafe.net).

Per usufruire della copertura integrale della nostra garanzia, è necessario registrare il prodotto entro 30 giorni sul sito [www.petsafe.net](http://www.petsafe.net). La registrazione e la conservazione della ricevuta consentono di usufruire della completa garanzia sul prodotto e di ottenere un'assistenza più rapida dal Centro di assistenza clienti in caso di necessità. Soprattutto, i vostri preziosi dati personali non verranno mai ceduti o venduti a terzi. Il testo completo della garanzia si trova sul nostro sito web all'indirizzo [www.petsafe.net](http://www.petsafe.net).

## Indice

Componenti .....	57
Caratteristiche .....	57
Usi possibili del dispositivo per il controllo dell'abbaio all'aperto Deluxe .....	57
Come funziona il sistema .....	58
Definizioni chiave .....	58
Installazione e impostazione .....	59
Inserimento e rimozione delle batterie .....	59
Spia luminosa a tre colori .....	60
Utilizzo dell'orologio/timer .....	60
Display LCD .....	60
Impostazione del formato dell'ora .....	61
Impostazione dell'orologio .....	61
Impostazione del timer 1 su Spento/Acceso .....	62
Impostazione del timer 2 su Spento/Acceso .....	62
Reimpostazione dell'orologio e dei timer .....	63
Test del dispositivo per il controllo dell'abbaio all'aperto Deluxe .....	63
Cosa aspettarsi dall'uso del dispositivo per il controllo dell'abbaio all'aperto Deluxe ..	64
Manutenzione .....	64
<b>Domande frequenti</b> .....	64
<b>Individuazione e risoluzione dei guasti</b> .....	65
Conformità .....	65
Eliminazione delle batterie .....	65
Limitazione di responsabilità e condizioni di utilizzo .....	66
Garanzia .....	67



# Componenti

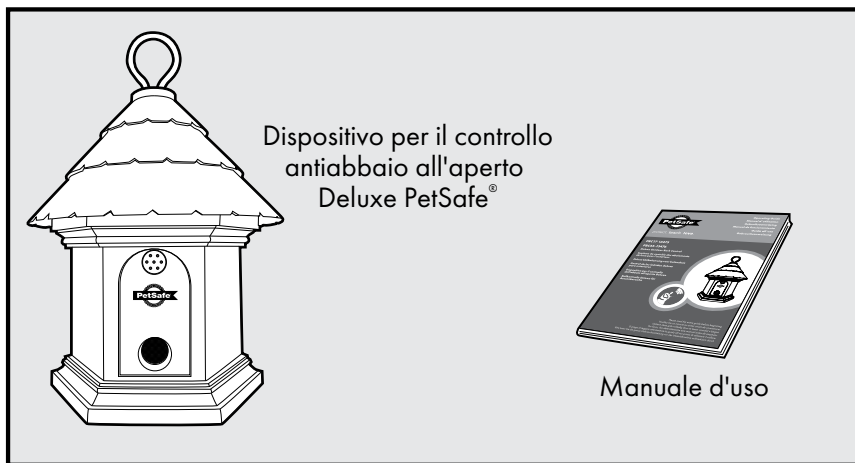

## Caratteristiche

- Timer integrato per due pre-impostazioni SPENTO/ACCESO
- Utilizza gli ultrasuoni per inibire ogni fastidioso abbaio
- Rileva l'abbaio fino a 15 metri di distanza
- Duraturo e resistente all'azione degli agenti atmosferici
- Il LED a tre colori segnala il buon funzionamento della batteria e lo stato di batteria scarica, funge da indicatore di Timer 1 e Timer 2 spenti, e segnala l'attivazione della stimolazione a ultrasuoni

## Usi possibili del dispositivo per il controllo dell'abbaio all'aperto Deluxe

- Arresta l'abbaio del vostro cane
- Arresta l'abbaio dei cani dei vicini
- Arresta l'abbaio in specifiche ore del giorno
- Addestra i cuccioli a non abbaiare
- Ha effetto deterrente sui cani in campeggio

# Come funziona il sistema

Quando il dispositivo per il controllo dell'abbaio all'aperto Deluxe PetSafe® si trova in prossimità di un cane che abbaia, un microfono interno rileva il suono e attiva automaticamente l'unità. Il dispositivo per il controllo dell'abbaio all'aperto Deluxe emette un segnale ad ultrasuoni che viene percepito dai cani, ma risulta silente per la maggioranza degli uomini. Sorpreso dalla tonalità elevata del segnale, il cane cessa di abbaiare poiché associa l'abbaio allo spiacevole segnale. Quando il cane cessa di abbaiare, anche il segnale a ultrasuoni si interrompe. Alcuni timer programmabili permettono di inibire l'abbaio in certe ore del giorno ad esempio al passaggio dei bambini che tornano da scuola. L'impostazione dei timer aiuta anche a preservare la durata della batteria. Il dispositivo per il controllo dell'abbaio all'aperto Deluxe è munito di un timer per due pre-impostazioni di spegnimento/acensione. È efficace fino a 15 metri.

*Nota: se il cane è sordo o debole di udito, potrebbe non reagire al dispositivo per il controllo dell'abbaio all'aperto Deluxe.*

## Definizioni chiave

### Lato anteriore

**Gancio metallico:** per appendere il dispositivo per il controllo dell'abbaio all'aperto Deluxe.

**Microfono:** utilizzato per rilevare l'abbaio.

**Microfono attivato dal suono:** produce il segnale a ultrasuoni.

### Lato posteriore

**Pulsante di Selezione:** si usa per scorrere tra le voci di menu e per selezionarle.

**Pulsante dell'ora:** imposta il formato dell'ora, l'orologio e l'ora del Timer 1 e del Timer 2.

**Pulsante minuti:** imposta i minuti dell'ora, dell'orologio, del Timer 1 e del Timer 2.

**Spia luminosa a tre colori:** segnala il buon funzionamento della batteria e lo stato di batteria scarica, funge da indicatore di

Timer 1 e Timer 2 spenti, e segnala l'attivazione delle stimolazioni a ultrasuoni.

**Display LCD:** indica il formato dell'ora, l'orologio, i timer, i test e le funzioni di reset.

### Lato inferiore

**Coperchio del vano batteria:** chiude il vano batteria.

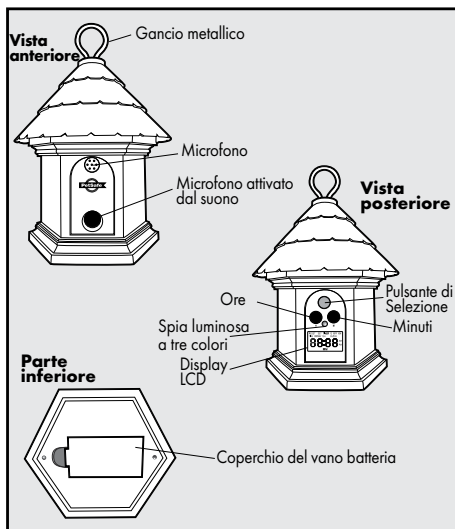

# Installazione e impostazione

Il dispositivo per il controllo dell'abbaio all'aperto Deluxe deve essere collocato di fronte al cane ed entro il raggio di azione dell'animale. L'unità è munita di ganci per appenderla o può funzionare autonomamente ad un'altezza non superiore a 1,5 m. Può essere posizionata su un albero, appesa ad un palo, a una staccionata, ecc. Per ottenere i migliori risultati, tenere lo spazio tra il dispositivo per il controllo dell'abbaio all'aperto Deluxe e il cane, libero da ostacoli di grandi dimensioni.

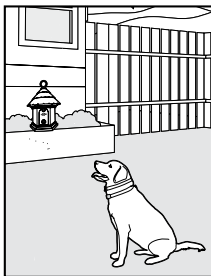
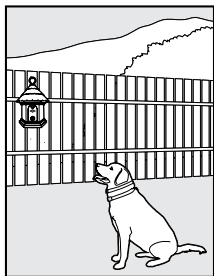

## Inserimento e rimozione delle batterie

**Importante:** all'inserimento o alla rimozione delle batterie, all'impostazione dell'orologio o alla programmazione dei timer, il cane deve essere a distanza sufficiente dall'unità da non ricevere alcuna stimolazione.

1. Il dispositivo per il controllo dell'abbaio all'aperto Deluxe utilizza una batteria sostituibile da 9 volt (non inclusa). Il coperchio del vano batteria è sul fondo dell'unità. Per aprire, sollevare il coperchio.
2. Inserire la batteria da 9 volt con il lato positivo orientato come nell'illustrazione.
3. Rimontare il coperchio del vano batteria posizionando il lato superiore e facendo scattare in posizione quello inferiore.
4. Dopo l'installazione della batteria, il dispositivo per il controllo dell'abbaio all'aperto Deluxe si accenderà e inizierà a rilevare e inibire l'abbaio. Il display a LCD sarà vuoto ad eccezione dell'indicatore di stato di carica della batteria finché l'orologio e i timer non saranno impostati.  
*Nota: verificare che nel vano batteria sia installata una pila da 9 volt funzionante.*

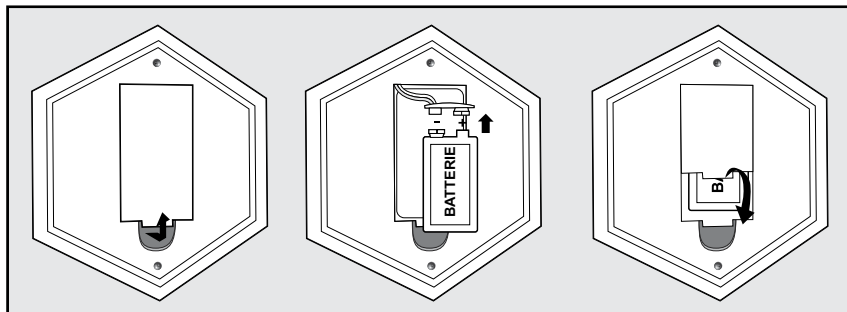

## Autonomia della batteria

Per preservare l'autonomia della batteria si raccomanda di utilizzare i timer integrati. In base alla frequenza di abbaio del cane e all'utilizzo o meno dei timer, la batteria può durare fino a 58 mesi.

### **AVVERTENZA**

Non provare a tagliare né a fare leva per aprire la batteria. Smaltire la batteria in modo corretto.

## Spia luminosa a tre colori

La spia luminosa LED a tre colori segnala lo stato della batteria (in funzione o scarica) e indica quando un timer è in uso, ma è spento. Se la batteria è funzionante il LED verde lampeggia 1 volta ogni 5 secondi. Se la carica della batteria è in esaurimento il LED rosso lampeggia 3 volte ogni 5 secondi. Se il LED è arancione, il Timer 1 e/o il Timer 2 è impostato, ma l'unità è spenta. In modo di test, il LED rosso inizierà a lampeggiare.

## Utilizzo dell'orologio/timer

Il dispositivo per il controllo dell'abbaio all'aperto Deluxe è munito di un timer con due pre-impostazioni di accensione/spegnimento per un'escursione totale di 24 ore. L'utilizzo del timer prolunga la vita della batteria e aiuta a impedire che i cani perdano la sensibilità agli ultrasuoni. *Nota: prima di utilizzare il timer automatico, è necessario impostare l'orologio. Quando la batteria è installata, il dispositivo per il controllo dell'abbaio all'aperto Deluxe è sempre acceso (ON) tranne se il timer è impostato o la batteria è stata rimossa.*

## Display LCD

Utilizzare il display LCD per impostare il formato dell'ora, l'orologio e i timer del dispositivo per il controllo dell'abbaio all'aperto Deluxe. Ad ogni pressione del pulsante di Selezione il display LCD scorre tra le opzioni disponibili di menu nell'ordine seguente. Il display LCD indica inoltre l'autonomia restante della batteria.

**Formato dell'ora:** imposta l'orologio nel formato ore 12 o 24

**Impostazione dell'orologio:** imposta l'ora e i minuti dell'orologio agendo sui pulsanti H (ore) e M (minuti)

**Timer 1:** imposta lo spegnimento o l'accensione del Timer 1

**Timer 2:** imposta lo spegnimento o l'accensione del Timer 2

**Reset (rSt):** reimposta l'orologio e i timer

**Test (tSt):** prova il funzionamento dell'unità

*Nota: dopo 1 minuto d'inattività o se non si preme alcun pulsante, il display LCD appare vuoto. Premere qualsiasi pulsante perché l'orologio visualizzi le opzioni di menu o per scorrere tra di esse.*

# Impostazione del formato dell'ora

1. Per avviare la modalità TIME FORMAT (Formato ora), premere e rilasciare una volta il pulsante di Selezione.
2. Premere e rilasciare il pulsante H (ore) per impostare il formato su 12 ore o il pulsante M (minuti) per impostare il formato su 24 ore.
3. Premere il pulsante di Selezione per confermare l'impostazione del formato dell'ora.
4. Dopo la conferma del TIME FORMAT (Formato ora), il dispositivo per il controllo dell'abbaio all'aperto Deluxe commuta automaticamente sulla modalità SET CLOCK (Imposta orologio) del menu del display LCD **(1)** e diviene possibile regolare l'ora.



# Impostazione dell'orologio

Dopo l'impostazione del formato ora, è possibile accedere all'impostazione dell'ora dell'orologio.

1. Premere e rilasciare il pulsante di Selezione fino a visualizzare SET CLOCK (Imposta orologio) sul display LCD **(1)**. *Nota: dopo aver impostato il formato dell'ora il menu torna a visualizzare automaticamente l'impostazione di default SET CLOCK (Imposta orologio).* Premendo il pulsante H (ore) o M (minuti), il display LCD si modifica **(2)** e diviene possibile regolare l'ora.
2. Premere e rilasciare il pulsante H (ore) fino a visualizzare l'ora corretta (se il formato è di 12 ore, verificare di aver impostato la notazione AM/PM, ossia ante/post meridiem).
3. Premere e rilasciare il pulsante M (minuti) fino a visualizzare i minuti corretti.

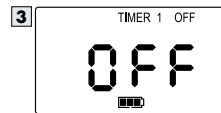
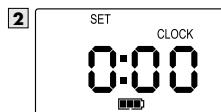
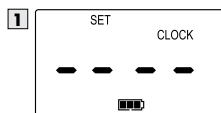

- Nota: tenendo premuti i pulsanti H (ore) o M (minuti) si avvanzerà tra i numeri più rapidamente.*
4. Per confermare l'impostazione del formato dell'ora premere il pulsante di Selezione.
  5. Dopo la conferma del TIME FORMAT (Formato ora), il dispositivo per il controllo dell'abbaio all'aperto Deluxe commuta automaticamente sulla modalità TIMER 1 OFF (Timer 1 spento) nel menu del display LCD **(3)**.
  6. Se si sceglie di non impostare il Timer 1 dopo aver impostato l'orologio, premere e rilasciare il pulsante di Selezione finché il display LCD non torna all'orologio **(4)**.
  7. Se si è scelto di utilizzare Timer 1 consultare la sezione "Impostazione del timer 1 su Spento/ Acceso". Quando si usa il Timer 1 (e il Timer 2, se si desidera), l'impostazione Spento/ Acceso programmata verrà ripetuta ogni giorno. *Nota: l'orologio e i timer devono essere riprogrammati quando si sostituisce la batteria.*

## Impostazione del timer 1 su Spento/Accesso

Dopo l'impostazione dell'orologio, è possibile accedere alla programmazione degli eventi a tempo.

1. Premere il pulsante di selezione fino a visualizzare TIMER 1 OFF (Timer 1 spento) **(3)** sul display LCD. *Nota: dopo aver impostato l'orologio, il menu del display LCD torna per impostazione predefinita alla modalità TIMER 1 OFF (Timer 1 spento).*
2. Premere e rilasciare una volta il pulsante H (ore) e "0:00" inizierà a lampeggiare **(5)**. *Nota: nel formato su 12 ore lampeggerà "12:00AM".*
3. Premere e rilasciare il pulsante H (ore) fino a visualizzare l'ora corretta (se il formato è di 12 ore, verificare di aver impostato la notazione AM/PM, ossia ante/post meridiem).
4. Premere e rilasciare il pulsante M (minuti) fino a visualizzare i minuti corretti.
5. Per confermare l'impostazione TIMER 1 OFF (Timer 1 spento) premere e rilasciare il pulsante di Selezione.
6. Dopo aver impostato l'ora del TIMER 1 OFF (Timer 1 spento), il menu del display LCD torna automaticamente per impostazione predefinita alla modalità TIMER 1 ON (Timer 1 acceso). Questa fase deve essere completata per poter impostare la sequenza del Timer 1.
7. Premere e rilasciare una volta il pulsante H (ore) e "0:00" inizierà a lampeggiare **(6)**. *Nota: nel formato su 12 ore lampeggerà "12:00AM".*
8. Premere e rilasciare il pulsante H (ore) fino a visualizzare l'ora corretta (se il formato è di 12 ore, verificare di aver impostato la notazione AM/PM, ossia ante/post meridiem).
9. Premere e rilasciare il pulsante M (minuti) fino a visualizzare i minuti corretti.
10. Per confermare l'impostazione TIMER 1 ON (Timer 1 acceso) premere e rilasciare il pulsante di Selezione.
11. Dopo la conferma dell'ora, il dispositivo per il controllo dell'abbaio all'aperto Deluxe commuta automaticamente sulla modalità TIMER 2 OFF (Timer 2 spento) nel menu del display LCD **(7)**. Se si sceglie di non impostare il Timer 2 dopo aver impostato il Timer 1, premere e rilasciare il pulsante di Selezione finché il display LCD non torna all'orologio **(4)**.
12. Se si è scelto di utilizzare Timer 2 consultare la sezione "Impostazione del timer 2 Spento/Accesso". *Nota: se si è programmato il Timer 1, il dispositivo per il controllo dell'abbaio all'aperto Deluxe continuerà a spegnersi/accendersi ogni giorno fino a quando non si reimposterà l'ora o si sostituirà la batteria.*

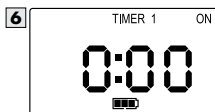

## Impostazione del timer 2 su Spento/Accesso

1. Premere il pulsante di Selezione fino a visualizzare TIMER 2 OFF (Timer 2 spento) **(7)** sul display LCD. *Nota: dopo aver impostato il Timer 1, il menu del display LCD torna per impostazione predefinita alla modalità TIMER 2 OFF (Timer 2 spento).*
2. Premere e rilasciare una volta il pulsante H (ore) e "0:00" inizierà a lampeggiare **(8)**. *Nota: nel formato su 12 ore lampeggerà "12:00AM".*
3. Premere e rilasciare il pulsante H (ore) fino a visualizzare l'ora corretta (se il formato è di 12 ore, verificare di aver impostato la notazione AM/PM, ossia ante/post meridiem).
4. Premere e rilasciare il pulsante M (minuti) fino a visualizzare i minuti corretti.
5. Per confermare l'impostazione TIMER 2 OFF (Timer 2 spento) premere e rilasciare il pulsante di Selezione.

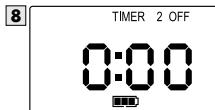

- Dopo aver impostato l'ora del TIMER 2 OFF (Timer 2 spento), il menu del display LCD torna automaticamente per impostazione predefinita alla modalità TIMER 2 ON (Timer 2 acceso). Questa fase deve essere completata per poter impostare la sequenza del Timer 2.
  - Premere e rilasciare una volta il pulsante H (ore) e "0:00" inizierà a lampeggiare (9).
- Nota: nel formato su 12 ore lampeggerà "12:00AM".*
- Premere e rilasciare il pulsante H (ore) fino a visualizzare l'ora corretta (se il formato è di 12 ore, verificare di aver impostato la notazione AM/PM, ossia ante/post meridiem).
  - Premere e rilasciare il pulsante M (minuti) fino a visualizzare i minuti corretti.
  - Per confermare l'impostazione TIMER 2 ON (Timer 2 acceso) premere e rilasciare il pulsante di Selezione.
  - Dopo la conferma dell'ora, il dispositivo per il controllo dell'abbaio all'aperto Deluxe commuta automaticamente sulla modalità RESET nel menu del display LCD. Tenere premuto il pulsante di Selezione finché il display LCD non torna all'orologio (3). Se si è programmato il Timer 2, il dispositivo continuerà a spegnersi/accendersi ogni giorno fino a quando non si reimposterà l'ora o si sostituirà la batteria.

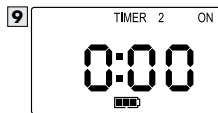

## Reimpostazione dell'orologio e dei timer

- Premere e rilasciare il pulsante di Selezione finché "rSt" non inizia a lampeggiare sul display LCD.
- Premere e tenere premuto per 5 secondi il pulsante H (ore), mentre si preme e si rilascia il pulsante M (minuti).
- L'impostazione dell'ora è completata. *Nota: per mantenere l'ora dell'orologio e reimpostare unicamente l'ora del Timer 1 e/o del Timer 2, non è necessario reimpostare ogni volta. Premere e rilasciare il pulsante di Selezione per scorrere tra le opzioni di menu sul display LCD fino a visualizzare il timer da impostare. Premere i pulsanti H (ore) o M (minuti) per modificare l'ora. Per confermare l'impostazione aggiornata dell'ora premere il pulsante di Selezione. Premere e rilasciare il pulsante di Selezione finché il menu visualizzato sul display LCD non torna a visualizzare l'orologio.*

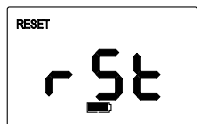

## Test del dispositivo per il controllo dell'abbaio all'aperto Deluxe

**Importante:** quando si prova il funzionamento del dispositivo per il controllo dell'abbaio all'aperto Deluxe, non vi devono essere cani nel raggio d'azione dell'unità per evitare che ricevano una stimolazione involontaria durante la prova.

- Tenere premuti contemporaneamente il pulsante H (ore) e M (minuti) per 3 secondi.
- Il dispositivo per il controllo dell'abbaio all'aperto Deluxe visualizzerà "tSt" per indicare che funziona in modo di test.
- Pronunciare ad alta voce la parola "Abbaia" o soffiare nel microfono sul lato anteriore dell'unità.
- Il dispositivo per il controllo dell'abbaio all'aperto rileva il suono ed emette tre brevi segnali acustici con LED rosso lampeggiante per dimostrare che funziona.
- Per verificare che l'unità sia in funzione, è possibile ripetere le fasi 3 - 4.



6. Dopo 30 secondi il modo di test segnala tempo scaduto e l'unità riprende il normale funzionamento. Per porre fine al Modo di test, basterà premere e rilasciare il pulsante di Selezione.

## ATTENZIONE

Quando si eseguono i test di funzionamento del dispositivo per il controllo dell'abbaio all'aperto Deluxe è necessario adottare alcune precauzioni. Evitare di attivare ripetutamente a lungo il Modo di test. Per ulteriori dettagli, consultare le Importanti informazioni di sicurezza a pagina 55.

# Cosa aspettarsi dall'uso del dispositivo per il controllo dell'abbaio all'aperto Deluxe

Collocare il dispositivo per il controllo dell'abbaio all'aperto Deluxe acceso entro il raggio di azione dell'animale. La maggioranza dei cani capisce molto rapidamente che il dispositivo per il controllo dell'abbaio all'aperto interferisce con il bisogno di abbaiare, si rilassa e cessa di abbaiare.

La riduzione dell'abbaio del cane dovrebbe risultare osservabile entro le prime due settimane dall'utilizzo iniziale del dispositivo per il controllo dell'abbaio all'aperto Deluxe. Il prodotto potrebbe non funzionare in caso di cani sordi o deboli di udito.

Un abbaio eccessivo può condizionare negativamente il rapporto con il vostro cane e disturbare particolarmente i vicini. Per altre soluzioni personalizzate al problema dell'abbaio, si prega di visitare il nostro sito web.

## Manutenzione

- Rimuovere la batteria prima della pulizia.
- Pulire il dispositivo per il controllo dell'abbaio all'aperto Deluxe con un panno inumidito.
- Non utilizzare alcun tipo di prodotto chimico spray o solvente per la pulizia.
- Non immergere in acqua o in altro liquido.

*Nota: il dispositivo per il controllo dell'abbaio all'aperto Deluxe è resistente all'azione degli agenti atmosferici. Tuttavia, se penetra acqua nel microfono, il funzionamento dell'unità potrebbe interrompersi. Una volta asciugato il microfono, l'unità riprende a funzionare correttamente.*

## Domande frequenti

<b>Qual è la portata del dispositivo per il controllo dell'abbaio all'aperto Deluxe?</b>	Il dispositivo per il controllo dell'abbaio all'aperto Deluxe rileva l'abbaio ed emette un segnale ad ultrasuoni in un raggio di 15 m.
<b>Posso usare il dispositivo per il controllo dell'abbaio all'aperto Deluxe al chiuso?</b>	No, l'uso del prodotto al chiuso è sconsigliato. Il dispositivo per il controllo antiabbaio per interni PetSafe® è il prodotto ad ultrasuoni più adatto per interni. Per ulteriori informazioni sul prodotto, visitare il nostro sito Web <a href="http://www.petsafe.net">www.petsafe.net</a> o telefonare al nostro Centro assistenza clienti.
<b>Un cane può diventare insensibile agli ultrasuoni?</b>	Ci sono casi in cui il cane si desensibilizza. Per evitarlo, utilizzare i timer per accendere il dispositivo per il controllo dell'abbaio all'aperto unicamente quando si vuole evitare un abbaio fastidioso (e lasciare invece spenta l'unità se ci si assenta).



## Individuazione e risoluzione dei guasti

**La luce verde a LED ha smesso di lampeggiare e non vi è luce rossa.**

- Verificare che la batteria sia installata correttamente.
- Sostituire la batteria.
- Se luce verde a LED non lampeggia ancora, rivolgersi al Centro di assistenza clienti.

## Conformità



Questo dispositivo è stato sottoposto a test che ne hanno comprovato la conformità con EU Electromagnetic Compatibility e Low Voltage Directive. Modifiche o variazioni non autorizzate da Radio Systems Corporation possono invalidare l'autorizzazione all'uso del dispositivo e rendere nulla la garanzia.

Questo prodotto è conforme alle disposizioni delle direttive EMC e LV. La dichiarazione di conformità è disponibile sul sito web: [www.petsafe.net/customer-care/eu\\_docs.php](http://www.petsafe.net/customer-care/eu_docs.php)



## Eliminazione delle batterie

In molti Paesi è obbligatorio raccogliere separatamente le batterie esaurite; controllare le norme in vigore nella propria zona prima di eliminare le batterie esaurite. Per le istruzioni su come rimuovere la batteria dal prodotto per smaltirla separatamente, vedere a pagina 59. Questa unità utilizza un'unica (1) batteria alcalina da 9 volt: sostituirla solo con una equivalente. Al termine della vita utile del prodotto, contattare uno dei nostri Centri di assistenza clienti per ricevere istruzioni sul corretto smaltimento dell'unità. Non smaltire l'unità nei normali rifiuti domestici o urbani. Per l'elenco dei numeri di telefono dei Centri di assistenza clienti nella propria zona, visitare il sito web [www.petsafe.net](http://www.petsafe.net).



## Avviso importante per il riciclaggio

Rispettare le normative per lo smaltimento delle apparecchiature elettriche ed elettroniche vigenti nel proprio Paese. Questo apparecchio deve essere riciclato. Se non fosse più necessario, non immetterlo nel normale sistema di smaltimento dei rifiuti urbani. Riportarlo al negozio dove è stato acquistato perché sia inserito nel nostro sistema di riciclaggio. Se ciò non fosse possibile, rivolgersi al Centro di assistenza clienti per ulteriori informazioni. Per un elenco dei numeri di telefono dei Centri di assistenza clienti, visitare il nostro sito web: [www.petsafe.net](http://www.petsafe.net).

# Limitazione di responsabilità e condizioni di utilizzo

## 1. Termini di utilizzo:

L'uso di questo prodotto è soggetto all'accettazione da parte dell'acquirente senza alcuna modifica dei termini, condizioni e avvisi quivi contenuti. L'uso di questo prodotto implica l'accettazione della totalità di tali termini, condizioni e avvisi. Se non si desiderano accettare tali termini, condizioni e avvisi, restituire il prodotto, non utilizzato, nella sua confezione originale a proprie spese e a proprio rischio, al Centro assistenza clienti di pertinenza assieme alla prova di acquisto per ottenere il rimborso completo.

## 2. Utilizzo corretto

Il prodotto è stato progettato per essere utilizzato unicamente per l'addestramento di animali domestici. Nel caso specifico, il temperamento o la taglia/il peso dell'animale possono non essere adatti al prodotto (fare riferimento alla sezione "Come funziona il sistema" in questa Guida all'uso). Radio Systems Corporation sconsiglia di utilizzare questo prodotto se l'animale è aggressivo e non si assume la responsabilità di stabilire l'idoneità nei singoli casi. Se si nutrono dubbi in merito all'idoneità del prodotto per il proprio animale, prima dell'uso, consultare il veterinario di fiducia o un addestratore certificato. Il corretto utilizzo comprende, a titolo esemplificativo ma non esaustivo, la lettura dell'intera Guida all'uso e di ogni messaggio di attenzione pertinente.

## 3. Divieto di uso illegale o proibito

Questo prodotto deve essere usato unicamente su animali domestici. Il dispositivo per l'addestramento non deve essere usato con l'intento di danneggiare, ferire o provocare il cane. L'uso del prodotto in un modo a cui non è destinato, potrebbe violare le leggi statali o locali.

## 4. Limitazione di responsabilità

In nessun caso Radio Systems Corporation o una delle sue società consociate deve essere ritenuta responsabile per (i) danni indiretti, punitivi, accidentali, speciali o consequenziali e/o (ii) eventuali perdite o danni di qualsiasi genere insorti per causa o in qualunque modo connessi con l'utilizzo improprio del prodotto. L'acquirente si assume tutti i rischi o le responsabilità per l'uso di questo prodotto nella misura massima consentita dalla legge. Per fugare ogni dubbio, nulla nella presente clausola 4 limiterà la responsabilità di Radio Systems Corporation per la morte di persone, lesioni personali, frode o dichiarazioni fraudolente.

## 5. Modifica delle condizioni generali

Radio Systems Corporation si riserva il diritto di modificare periodicamente i termini, le condizioni e gli avvisi che disciplinano l'uso di questo prodotto. Se tali modifiche sono state notificate all'acquirente prima dell'uso del prodotto, risulteranno vincolanti per il cliente come se fossero incorporate all'interno di questo documento.

# Garanzia

## Tre anni non trasferibile garanzia limitata

Questo prodotto è fornito completo di una garanzia limitata del produttore. Il testo completo di questa garanzia applicabile al prodotto e le sue condizioni sono reperibili sul sito web: [www.petsafe.net](http://www.petsafe.net) e/o possono essere richieste inviando una busta affrancata con l'indirizzo del mittente a Radio Systems PetSafe Europe Ltd, 2nd Floor, Elgee Building, Market Square, Dundalk, Irlanda.

Per ogni dubbio o per richiedere ulteriori informazioni, rivolgersi al Centro di assistenza clienti al numero: 1800 786 608 (Australia) o 0800 543 054 (Nuova Zelanda).

---

Protetto da brevetto USA n° 6,724,919.

EN

FR

NL

ES

IT

DE

# WICHTIGE SICHERHEITSINFORMATION

Erklärung der in diesem Führer verwendeten Warnhinweise und Symbole



Das ist das Sicherheitswarnsymbol. Es wird verwendet, um Sie auf mögliche persönliche Verletzungsgefahren hinzuweisen. Befolgen Sie alle Sicherheitsmeldungen nach diesem Symbol, um mögliche Verletzungen oder den Tod zu vermeiden.

## ⚠️ WARNUNG

WARNUNG weist auf eine Gefahrensituation hin, die, sofern sie nicht vermieden wird, den Tod oder eine ernsthafte Verletzung zur Folge haben könnte.

## ⚠️ VORSICHT

VORSICHT weist in Verbindung mit dem Sicherheitswarnsymbol auf eine Gefahrensituation hin, die, sofern sie nicht vermieden wird, zu einer geringfügigen oder moderaten Verletzung führen könnte.

## VORSICHT

VORSICHT weist ohne das Sicherheitswarnsymbol auf eine Gefahrensituation hin, die, sofern sie nicht vermieden wird, Ihrem Haustier Schaden zufügen könnte.

## ⚠️ WARNUNG

- Explosionsgefahr. Nicht kurzschließen, neu und alte Batterien vermischen, in Feuer entsorgen oder mit Wasser in Berührung bringen. Wenn Batterien gelagert oder entsorgt werden, müssen Sie vor einem Kurzschluss geschützt werden. Entsorgen Sie verbrauchte Batterien angemessen.
- Nicht zur Verwendung bei aggressiven Hunden. Dieses Produkt nicht verwenden, wenn Ihr Hund aggressiv ist oder wenn Ihr Hund zu aggressivem Verhalten tendiert. Aggressive Hunde können ihren Besitzern und anderen Personen schwere Verletzungen zufügen und sie sogar töten. Wenn Sie nicht sicher sind, ob dieses Produkt für Ihren Hund angemessen ist, konsultieren Sie bitte Ihren Tierarzt oder einen zertifizierten Trainer.

## ⚠️ VORSICHT

- Menschen können das Ultraschallgeräusch nicht hören; es sollten jedoch Vorsichtsmaßnahmen ergriffen werden, wenn die Bellkontrolle Deluxe für Aussenbereiche auf den Gebrauch vorbereitet wird.
- Halten Sie sie eine Armlänge von Ihrem Ohr entfernt, um einen Gehörschaden zu vermeiden, falls ein Hund anfängt zu bellen, während Sie die Bellkontrolle für Aussenbereiche einrichten, anbringen oder aufhängen.
- Menschen sollten es vermeiden, in unmittelbarer Nähe der Bellkontrolle Deluxe für Aussenbereiche zu sein, wenn sie eingeschaltet ist.
- Dieses Gerät ist ausschließlich für Hunde vorgesehen. Versuchen Sie nie, es für Zwecke zu verwenden, die nicht in diesem Handbuch beschrieben sind.
- Nur für den Gebrauch im Freien. Besuchen Sie bitte unsere Website oder wenden Sie sich an das Kundenservicezentrum, um Informationen über die angemessene Verwendung von PetSafe® Bellkontrolle-Produkten für Innenräume zu erhalten.
- Die Bellkontrolle Deluxe für Aussenbereiche ist kein Spielzeug. Außer Reichweite von Kindern aufbewahren. Ausschließlich zum Stoppen von Bellen verwenden.

Vielen Dank für den Kauf der Marke PetSafe®. Sie und Ihr Haustier verdienen eine Freundschaft, die unvergessliche Momente und ein gegenseitiges Verstehen umfasst. Unsere Produkte und Trainingstools fördern Geborgenheit, Zuneigung und eine angenehme Lernatmosphäre – wesentliche Faktoren, die ein Leben lang im Gedächtnis haften bleiben. Bei Fragen zu unseren Produkten oder zum Training Ihres Haustiers besuchen Sie bitte unsere Website auf [www.petsafe.net](http://www.petsafe.net) oder wenden Sie sich an unser Kundenservicezentrum. Für eine Liste mit den Telefonnummern des Kundenservicezentrums besuchen Sie bitte unsere Website auf [www.petsafe.net](http://www.petsafe.net).

Um den größten Schutz für Ihre Garantie zu erhalten, registrieren Sie bitte Ihr Produkt innerhalb von 30 Tagen auf [www.petsafe.net](http://www.petsafe.net). Wenn Sie das Gerät registrieren und Ihre Quittung behalten, können Sie die volle Garantieleistung für das Produkt in Anspruch nehmen, und sollten Sie das Kundenservicezentrum kontaktieren müssen, können wir Ihnen schneller helfen. Sehr wichtig - Ihre wertvollen Informationen werden nie an Dritte weitergegeben oder verkauft. Die kompletten Gewährleistungsdetails finden Sie auf [www.petsafe.net](http://www.petsafe.net).

## Inhaltsverzeichnis

Bestandteile	70
Produkteigenschaften	70
Mögliche Verwendung der Bellkontrolle Deluxe für Aussenbereiche	70
So funktioniert das system	71
Definitionen	71
Installation und Einrichtung	72
Einsetzen und Herausnehmen der Batterie	72
Dreifarbige LED	73
Verwendung von Uhrzeit/Timern	73
LCD-Anzeige	73
Einstellung des Zeitformats	74
Einstellung der Uhrzeit	74
AUS/EIN-Schaltung von Timer 1	75
AUS/EIN-Schaltung von Timer 2	75
Rückstellung von Uhrzeit und Timern	76
Testen der Bellkontrolle Deluxe für Aussenbereiche	76
Verwendung der Bellkontrolle Deluxe für Aussenbereiche	77
Regelmäßige Wartung	77
<b>Häufig gestellte Fragen</b>	77
<b>Fehlerbehebung</b>	78
Konformität	78
Batterieentsorgung	78
Nutzungsbedingungen und Haftungsbeschränkung	79
Garantie	79

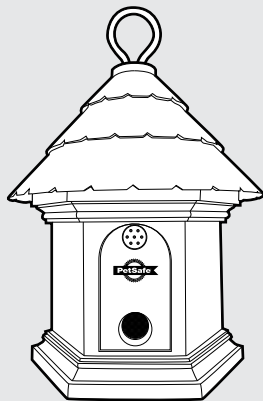

PetSafe®  
Bellkontrolle Deluxe  
für Aussenbereiche



Gebrauchsanweisung

## Produkteigenschaften

- Integrierter Timer für zwei AUS/EIN-Voreinstellungen
- Verwendet ein Ultraschallgeräusch, um lästiges Bellen zu unterbrechen
- Erkennt Bellen auf eine Entfernung von bis zu 15 m
- Haltbar und wetterfest
- Eine dreifarbige LED zeigt den Batteriestatus und Timer 1 und Timer 2 AUS sowie Reizimpulse durch Ultraschall an

## Mögliche Verwendung der Bellkontrolle Deluxe für Aussenbereiche

- Stoppt das Bellen Ihres Hundes
- Stoppt das Bellen der Hunde Ihrer Nachbarn
- Stoppt Bellen zu festgelegten Tageszeiten
- Bringt Welpen bei, nicht zu bellen
- Unterbindet das Bellen von Hunden auf Camping-Reisen

# So funktioniert das system

Wenn sich die PetSafe® Bellkontrolle Deluxe für Aussenbereiche in der Nähe eines bellenden Hundes befindet, nimmt ein internes Mikrofon das Geräusch auf und das Gerät wird automatisch aktiviert.

Die Bellkontrolle Deluxe für Aussenbereiche sendet ein Ultraschallgeräusch aus. Hunde können das Ultraschallgeräusch hören, die meisten Menschen jedoch nicht. Irritiert durch das hohe Tonsignal, das sicher und wirksam ist, wird Ihr Hund mit dem Bellen aufhören, da er das Bellen mit dem unangenehmen Geräusch in Verbindung bringt. Wenn der Hund zu bellen aufhört, stoppt auch das Ultraschallgeräusch. Durch programmierbare Timer kann Bellen zu festgelegten Tageszeiten unterbunden werden, zum Beispiel wenn Kinder nach Schulschluss vorbeigehen. Die Verwendung des Timers kann auch die Batterielebensdauer verlängern. Die Bellkontrolle Deluxe für Aussenbereiche verfügt über einen Timer für AUS/EIN-Voreinstellungen. Sie ist auf eine Entfernung bis zu 15 m effektiv.

*Hinweis: Falls der Hund taub oder schwerhörig ist, reagiert er vielleicht nicht auf die Bellkontrolle Deluxe für Aussenbereiche.*

## Definitionen

### Vorne

**Metallaufhängung:** Zum Aufhängen der Bellkontrolle Deluxe für Aussenbereiche.

**Mikrofon:** Zum Erkennen von Bellen.

**Geräuschaktivierter Lautsprecher:** Erzeugt das Ultraschallgeräusch.

### Hinten

**Auswahltaste:** Um durch das Menü zu gehen und die Menüauswahl zu treffen.

**Stundentaste:** Zur Einstellung von Zeitformat, Uhrzeit, Timer 1 und Timer 2 in Stunden.

**Minutentaste:** Zur Einstellung von Zeitformat, Uhrzeit, Timer 1 und Timer 2 in Minuten.

**Dreifarbige LED:** Zeigt den Batteriestatus und Timer 1 und Timer 2 AUS sowie Reizimpulse durch Ultraschall an.

**LCD-Display:** Zur Anzeige von Zeitformat, Uhrzeit, Timern, Test und Rückstellung.

### Unten

**Batterieklappe:** Zur Abdeckung der Batterie.

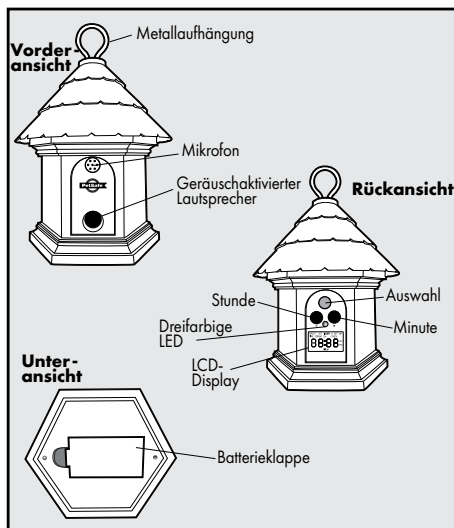

EN

FR

NL

ES

IT

DE

# Installation und Einrichtung

Die Bellkontrolle Deluxe für Aussenbereiche sollte in der Nähe des Hundes und gut sichtbar aufgestellt werden. Das Gerät ist so konstruiert, dass es aufgehängt oder auch hingestellt werden kann und es sollte nicht höher als 1,5 m hoch positioniert werden. Es kann an einem Baum, an einer Stange hängend, auf einem Zaunpfosten, etc. angebracht werden. Für beste Ergebnisse sollte der Bereich zwischen der Bellkontrolle Deluxe für Aussenbereiche und dem Hund frei von großen Hindernissen sein.

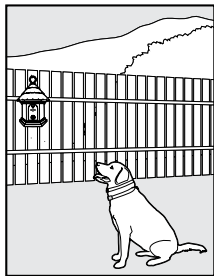

## Einsetzen und Herausnehmen der Batterie

**Wichtig:** Beim Einsetzen oder Entnehmen einer Batterie, Stellen der Uhr oder Programmieren der Timer sollte sich kein Hund in der Nähe des Geräts befinden, um sicherzustellen, dass er während der Einrichtung keinem Reizimpuls ausgesetzt ist.

1. Die Bellkontrolle Deluxe für Aussenbereiche verwendet eine wiederaufladbare 9-Volt-Batterie (nicht im Lieferumfang enthalten). Die Batterieklappe befindet sich unten am Gerät. Zum Öffnen ziehen Sie die Batterieklappe.
2. Setzen Sie die 9-Volt-Batterie mit der +-Seite in die dargestellte Richtung ein.
3. Um die Batterieklappe wieder einzusetzen, setzen Sie die Oberkante an und lassen Sie die Unterseite der Batterieklappe einrasten.
4. Nach Einsetzen der Batterie befindet sich die Bellkontrolle Deluxe für Aussenbereiche in der Stellung EIN und erkennt und korrigiert das Bellen. Das LCD-Display ist bis auf die Batterieanzeige solange leer, bis die Uhr und die Timer eingestellt worden sind.  
*Hinweis: Stellen Sie sicher, dass eine 9-Volt-Batterie ins Batteriefach eingesetzt wird.*

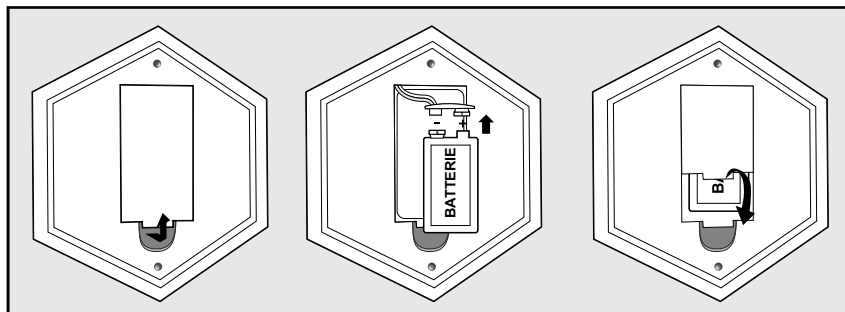



## Batterielebensdauer

Wir empfehlen die Verwendung der integrierten Timer, um die Batterielebensdauer zu verlängern. Die Batterielebensdauer kann im Durchschnitt bis zu 2 Monate betragen, hängt aber davon ab, wie oft der Hund bellt und ob die Timer verwendet werden.

### **⚠️ WARNUNG**

Versuchen Sie nicht, die Batterie gewaltsam zu öffnen. Entsorgen Sie die verbrauchte Batterie ordnungsgemäß.

## Dreifarbige LED

Die dreifarbige LED zeigt den Batteriestatus an und wenn ein Timer in Gebrauch, jedoch AUS ist. Wenn die Batterie voll aufgeladen ist, blinkt die grüne LED alle 5 Sekunden einmal. Ein niedriger Batteriestand wird durch 3-maliges Blinken alle 5 Sekunden der roten LED gezeigt. Die orangefarbene LED zeigt an, dass Timer 1 und/oder Timer 2 eingestellt und das Gerät AUS ist. Im Testmodus blinkt die rote LED.

## Verwendung von Uhrzeit/Timern

Die Bellkontrolle Deluxe für Aussenbereiche verfügt über einen Timer mit zwei AUS/EIN-Einstellungen für eine 24-Stunden-Periode. Bei Verwendung des Timers wird die Batterielebensdauer verlängert und es wird einer Desensibilisierung des Hundes gegenüber dem Ultraschallgeräusch vorgebeugt.

*Hinweis: Vor Verwendung des automatischen Timers muss die Uhrzeit eingestellt werden. Sobald die Batterie eingesetzt ist, ist die Bellkontrolle Deluxe für Aussenbereiche immer EIN, außer wenn ein Timer eingestellt oder die Batterie entnommen wird.*

## LCD-Anzeige

Nehmen Sie die Einstellung von Zeitformat, Uhr und Timern der Bellkontrolle Deluxe für Aussenbereiche auf dem LCD-Display vor. Bei jedem Drücken der Auswahl Taste durchläuft das LCD-Display die verfügbaren Menüoptionen in der im Folgenden dargestellten Reihenfolge. Das LCD-Display zeigt auch die Batterielebensdauer an.

**Zeitformat:** Einstellung der Uhr auf die 12-Stunden- oder 24-Stunden-Zählung

**Uhrzeit:** Einstellung von Stunden und Minuten mithilfe der H (Stunden)- und M (Minuten)-Tasten

**Timer 1:** AUS/EIN-Schaltung von Timer 1

**Timer 2:** AUS/EIN-Schaltung von Timer 2

**Rückstellung (rSt):** Rückstellung von Uhr und Timer(n)

**Test (tSt):** Gerätetest

*Hinweis: Wenn eine Minute lang keine Taste gedrückt wird, wird das LCD-Display dunkel. Drücken Sie irgendeine Taste, um die Uhr anzuzeigen oder um die Menüoptionen anzusehen.*

EN

FR

NL

ES

IT

DE

# Einstellung des Zeitformats

1. Zur Einstellung des TIME FORMAT (Zeitformat)-Modus drücken Sie die Auswahl-taste einmal und lassen Sie sie los.
2. Drücken Sie die H (Stunden)-Taste für das 12-Stunden-Format oder die M (Minuten)-Taste für das 24-Stunden-Format.
3. Drücken Sie zur Bestätigung der Zeitformateinstellung die Auswahl-taste.
4. Nach Bestätigung von TIME FORMAT (Zeitformat) geht die Bellkontrolle Deluxe für Aussenbereiche automatisch in den SET CLOCK (Uhrzeiteinstellung)-Modus (1) im Menü des LCD-Displays über und Sie können die Zeit einstellen.



# Einstellung der Uhrzeit

Nach Einstellen des Zeitformats können Sie die Uhrzeit einstellen.

1. Drücken Sie die Auswahl-taste so oft, bis SET CLOCK (Uhrzeit einstellen) auf dem LCD-Display erscheint (1). *Hinweis: Nach Einstellen des Zeitformats geht das Menü standardmäßig auf SET CLOCK (Uhrzeit einstellen) über.* Sobald Sie entweder die H (Stunden)-Taste oder die M (Minuten)-Taste gedrückt haben, ändert sich das LCD-Display (2) und Sie können die Zeit einstellen.
2. Drücken Sie die H (Stunden)-Taste so oft, bis die korrekte Uhrzeit angezeigt wird (achten Sie im 12-Stunden-Format darauf, die korrekte AM/PM-Einstellung vorzunehmen).
3. Drücken Sie die M (Minuten)-Taste so oft, bis die korrekte Zeit eingestellt ist. *Hinweis: Wenn Sie die H (Stunden)- oder M (Minuten)-Taste gedrückt halten, werden die Ziffern schneller durchlaufen.*
4. Drücken Sie die Auswahl-taste, um die Zeit zu bestätigen.
5. Nach Bestätigung der Zeiteinstellung geht die Bellkontrolle Deluxe für Aussenbereiche automatisch in den TIMER 1 OFF (Timer 1 AUS)-Modus (3) im Menü des LCD-Displays über.
6. Falls Sie den Timer 1 nach Einstellung der Uhrzeit nicht einstellen möchten, drücken Sie die Auswahl-taste solange, bis das LCD-Display zur Uhrzeit zurückkehrt (4).
7. Wenn Sie den Timer 1 verwenden möchten, ziehen Sie den Abschnitt "AUS/EIN-Schaltung von Timer 1" zu Rate. Wenn Sie den Timer 1 (und falls gewünscht Timer 2) verwenden, wiederholt sich die AUS/EIN-Schaltung täglich.  
*Hinweis: Wenn die Batterie ausgewechselt wird, müssen Uhrzeit und Timer neu programmiert werden.*

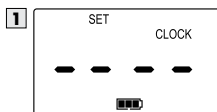

# AUS/EIN-Schaltung von Timer 1

Nach Einstellung der Uhrzeit können sie nun zeitlich festgelegte Maßnahmen programmieren.

- Drücken Sie die Auswahlstaste solange, bis **TIMER 1 OFF** (Timer 1 AUS) **(3)** auf dem LCD-Display erscheint.  
*Hinweis: Nach Einstellung der Uhrzeit geht das Menü des LCD-Displays standardmäßig in den **TIMER 1 OFF (Timer 1 AUS)**-Modus über.*
- Drücken Sie die H (Stunden)-Taste einmal und es blinkt "0:00" **(5)**.  
*Hinweis: Im 12-Stunden-Format blinkt "12:00AM".*
- Drücken Sie die H (Stunden)-Taste so oft, bis die korrekte Uhrzeit angezeigt wird (falls Sie das 12-Stunden-Format eingestellt haben, achten Sie bitte auf die AM/PM-Einstellung).
- Drücken Sie die M (Minuten)-Taste so oft, bis die korrekte Zeit eingestellt ist.
- Drücken Sie zur Bestätigung von **TIMER 1 OFF (Timer 1 AUS)** die Auswahlstaste.
- Nach Einstellung von **TIMER 1 OFF (Timer 1 AUS)** geht das Menü des LCD-Displays standardmäßig in den **TIMER 1 ON (Timer 1 EIN)**-Modus über. Dieser Schritt muss fertig gestellt werden, damit die Timer 1-Abfolge eingestellt werden kann.
- Drücken Sie die H (Stunden)-Taste einmal und es blinkt "0:00" **(6)**. *Hinweis: Im 12-Stunden-Format blinkt "12:00AM".*
- Drücken Sie die H (Stunden)-Taste so oft, bis die korrekte Uhrzeit angezeigt wird (falls Sie das 12-Stunden-Format eingestellt haben, achten Sie bitte auf die AM/PM-Einstellung).
- Drücken Sie die M (Minuten)-Taste so oft, bis die korrekte Zeit eingestellt ist.
- Drücken Sie zur Bestätigung von **TIMER 1 ON (Timer 1 EIN)** die Auswahlstaste.
- Nach Bestätigung der Zeiteinstellung geht die Bellkontrolle Deluxe für Aussenbereiche automatisch in den **TIMER 2 OFF (Timer 2 AUS)**-Modus **(7)** im Menü des LCD-Displays über. Falls Sie den Timer 2 nach Einstellung von Timer 1 nicht einstellen möchten, drücken Sie die Auswahlstaste, bis das LCD-Display zur Uhrzeit zurückkehrt **(4)**.
- Wenn Sie den Timer 2 verwenden möchten, ziehen Sie den Abschnitt "AUS/EIN-Schaltung von Timer 2" zu Rate.  
*Hinweis: Wenn Sie den Timer 1 programmiert haben, schaltet sich die Bellkontrolle Deluxe für Aussenbereiche weiterhin täglich AUS/EIN, bis die Zeit rückgestellt oder die Batterie ausgewechselt wird.*

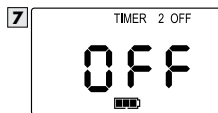

# AUS/EIN-Schaltung von Timer 2

- Drücken Sie die Auswahlstaste, bis **TIMER 2 OFF (Timer 2 AUS)** **(7)** auf dem LCD-Display erscheint. *Hinweis: Nach Einstellung von Timer 1 geht das Menü des LCD-Displays standardmäßig in den **TIMER 2 OFF (Timer 2 AUS)**-Modus über.*
- Drücken Sie die H (Stunden)-Taste einmal und es blinkt "0:00" **(8)**.  
*Hinweis: Im 12-Stunden-Format blinkt "12:00AM".*
- Drücken Sie die H (Stunden)-Taste so oft, bis die korrekte Uhrzeit angezeigt wird (falls Sie das 12-Stunden-Format eingestellt haben, achten Sie bitte auf die AM/PM-Einstellung).
- Drücken Sie die M (Minuten)-Taste so oft, bis die korrekte Zeit eingestellt ist.
- Drücken Sie zur Bestätigung von **TIMER 2 OFF (Timer 2 AUS)** die Auswahlstaste.

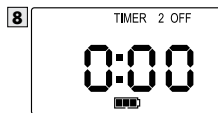

- Nach Einstellung von TIMER 2 OFF (Timer 2 AUS) geht das Menü des LCD-Displays standardmäßig in den TIMER 2 ON (Timer 2 EIN)-Modus über. Dieser Schritt muss fertig gestellt werden, damit die Timer 2-Abfolge eingestellt werden kann.
- Drücken Sie die H (Stunden)-Taste einmal und es blinkt "0:00" (9).  Hinweis: Im 12-Stunden-Format blinkt "12:00AM".
- Drücken Sie die H (Stunden)-Taste so oft, bis die korrekte Uhrzeit angezeigt wird (falls Sie das 12-Stunden-Format eingestellt haben, achten Sie bitte auf die AM/PM-Einstellung).
- Drücken Sie die M (Minuten)-Taste so oft, bis die korrekte Zeit eingestellt ist.
- Drücken Sie zur Bestätigung von TIMER 2 ON (Timer 2 EIN) die Auswahlstaste.
- Nach Bestätigung der Zeiteinstellung geht die Bellkontrolle Deluxe für Aussenbereiche automatisch in den RESET (Rückstellung)-Modus im Menü des LCD-Displays über. Drücken Sie weiterhin so oft die Auswahlstaste, bis das LCD-Display zur Uhrzeit zurückkehrt (3). Wenn Sie den Timer 2 programmiert haben, schaltet er sich weiterhin täglich AUS/EIN, bis die Zeit rückgestellt oder die Batterie ausgewechselt wird.

## Rückstellung von Uhrzeit und Timern

- Drücken Sie die Auswahlstaste, bis "rSt" (Zurückstellen) auf dem LCD-Display blinkt.
- Drücken und halten Sie den H (Stunden)-Taste gedrückt. Nach 5 Sekunden und ohne den H (Stunden)-Taste loszulassen, drücken Sie kurz den M (Minuten)-Taste.
- Alle Zeiten sind nun zurückgestellt.

*Hinweis: Um die Uhrzeit beizubehalten und nur Timer 1 und/oder Timer 2 zurückzustellen, müssen Sie nicht alle Zeiten zurückstellen. Um durch die Menüoptionen des LCD-Displays zu scrollen, drücken Sie die Auswahlstaste so oft, bis der Timer erscheint, den Sie zurückstellen möchten. Drücken Sie die H (Stunden)-Taste oder M (Minuten)-Taste, um die Zeit zu ändern. Drücken Sie die Auswahlstaste, um die aktualisierte Zeit zu bestätigen. Drücken Sie die Auswahlstaste so oft, bis das LCD-Display-Menü zur Uhrzeit zurückgekehrt ist.*

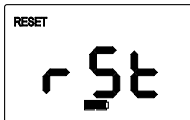

## Testen der Bellkontrolle Deluxe für Aussenbereiche

**Wichtig:** Beim Testen der Bellkontrolle Deluxe für Aussenbereiche sollten keine Hunde in der Reichweite des Gerätes sein, um zu vermeiden, dass sie während des Testens einen statischen Reizimpuls erhalten.

- Drücken und halten Sie die H (Stunden)-Taste und die M (Minuten)-Taste gleichzeitig 3 Sekunden lang.
- Die Bellkontrolle Deluxe für Aussenbereiche zeigt "tSt" an, was bedeutet, dass sie sich im Testmodus befindet.
- Sprechen Sie laut das Wort "Bellen" aus oder blasen Sie in das Mikrofon vorne oben am Gerät.
- Die Bellkontrolle Deluxe für Aussenbereiche erkennt dieses Geräusch, gibt 3 kurze Pieptöne aus und die rote LED blinkt, um anzuzeigen, dass sie funktioniert.
- Sie können die Schritte 3-4, falls nötig, wiederholen, um sicherzustellen, dass das Gerät funktioniert.
- Nach 30 Sekunden wird der Testmodus automatisch unterbrochen und das Gerät nimmt wieder seinen normalen Betrieb auf. Sie können den Testmodus auch durch Drücken der Auswahlstaste beenden.

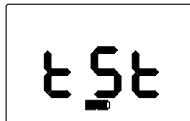

## VORSICHT

Beim Testen der Bellkontrolle Deluxe für Aussenbereiche sollten Vorsichtsmaßnahmen getroffen werden. Vermeiden Sie es, den Testmodus über eine längere Zeit ständig zu wiederholen. Ziehen Sie die Wichtige Sicherheitsinformation auf Seite 68 für mehr Details zu Rate.

# Verwendung der Bellkontrolle Deluxe für Aussenbereiche

Platzieren Sie die Bellkontrolle Deluxe für Aussenbereiche innerhalb der Reichweite des Hundes und achten Sie darauf, dass sie in der Position EIN ist. Die meisten Hunde verstehen sehr schnell, dass die Bellkontrolle Deluxe für Aussenbereiche ihren Drang zum Bellen unterbricht und werden sich entspannen und mit dem Bellen aufhören.

Sie sollten in den ersten zwei Wochen der Verwendung der Bellkontrolle Deluxe für Aussenbereiche eine Reduzierung des Bellens bei Ihrem Hund bemerken. Beachten Sie bitte, dass dieses Produkt vielleicht nicht bei tauben oder hörgeschädigten Hunden funktioniert.

Übermäßiges Bellen kann Ihre Beziehung zu Ihrem Tier schwer belasten - und auch zu Unfrieden in der Nachbarschaft führen. Besuchen Sie bitte unsere Website, um sich andere kundenspezifische Lösungen für das Problem des übermäßigen Bellens anzusehen.

## Regelmäßige Wartung

- Nehmen Sie vor dem Reinigen die Batterie heraus.
- Reinigen Sie die Bellkontrolle Deluxe für Aussenbereiche mit einem feuchten Tuch.
- Verwenden Sie keine Sprühchemikalien oder Lösungsmittel zum Reinigen.
- Tauchen Sie sie nicht in Wasser oder eine andere Flüssigkeit ein.

*Hinweis: Die Bellkontrolle Deluxe für Aussenbereiche ist wasserdicht. Wenn jedoch Wasser in das Mikrofon gerät, kann dies den Betrieb des Geräts unterbrechen. Wenn das Mikrofon wieder trocken ist, wird das Gerät wieder ordnungsgemäß funktionieren.*

## Häufig gestellte Fragen

<b>Was ist die Reichweite der Bellkontrolle Deluxe für Aussenbereiche?</b>	Die Bellkontrolle Deluxe für Aussenbereiche erkennt Bellen auf eine Entfernung von bis zu 15 m und sendet das Ultraschallgeräusch bis zu dieser Entfernung aus.
<b>Kann ich die Bellkontrolle Deluxe für Aussenbereiche auch in Innenräumen benutzen?</b>	Nein, wir raten von der Verwendung des Produkts in Innenräumen ab. Die PetSafe® Bellkontrolle für Innenräume ist ein Ultraschallprodukt, das für die Verwendung in Innenräumen sicher ist. Bitte besuchen Sie unsere Website auf <a href="http://www.petsafe.net">www.petsafe.net</a> oder rufen Sie unser Kundenservicezentrum an, um mehr Informationen über das Produkt zu erhalten.
<b>Kann ein Hund für den Ultraschall unempfindlich werden?</b>	Es gibt Situationen, in denen Hunde unempfindlich gemacht werden. Um dies zu vermeiden, verwenden Sie die Timer, um die Bellkontrolle Deluxe für Aussenbereiche nur zu Zeiten, in den Bellen unerwünscht ist, einzuschalten (d. h. lassen Sie das Gerät ausgeschaltet, wenn Sie weg sind).

## Fehlerbehebung

**Die grüne LED hört auf zu blinken und es gibt kein rotes Licht.**

- Stellen Sie sicher, dass die Batterie richtig eingesetzt wurde.
- Tauschen Sie die Batterie aus.
- Falls die grüne LED immer noch nicht blinkt, kontaktieren Sie bitte das Kundenservicezentrum.

## Konformität



Dieses Gerät wurde getestet und stimmt nachweislich mit den entsprechenden EU-Richtlinien für elektromagnetische Kompatibilität und Niederspannung überein. Nicht autorisierte Änderungen oder Modifikationen am Gerät, die nicht von der Radio Systems Corporation genehmigt sind, könnten die Autorisierung des Benutzers das Gerät zu betreiben annullieren und die Garantie ungültig machen.

Dieses Produkt ist mit den Bestimmungen der EMC- und LV-Direktiven konform. Die Konformitätserklärung finden Sie unter: [www.petsafe.net/customercare/eu\\_docs.php](http://www.petsafe.net/customercare/eu_docs.php)



## Batterieentsorgung

In vielen Regionen ist die separate Sammlung von verbrauchten Batterien erforderlich; prüfen Sie die Bestimmungen in Ihrer Gegend, bevor Sie verbrauchte Batterien wegwerfen. Siehe bitte Seite 72 für Anleitungen zum Herausnehmen der Batterie für die separate Entsorgung. Dieses Gerät wird mit einer (1) 9V-Alkali-Batterie betrieben; nur durch eine gleichwertige Batterie ersetzen. Am Ende des Produktlebens kontaktieren Sie bitte unser Kundenservicezentrum, um Anweisungen zur richtigen Entsorgung des Geräts zu erhalten. Entsorgen Sie das Gerät bitte nicht im Hausmüll. Für eine Liste mit den Telefonnummern des Kundenservicezentrums besuchen Sie bitte unsere Website auf [www.petsafe.net](http://www.petsafe.net).



## Wichtige Recyclinghinweise

Respektieren Sie bitte die Bestimmungen zur Entsorgung von elektrischen und elektronischen Abfällen in Ihrem Land. Diese Geräte müssen recycelt werden. Wenn Sie ein Gerät nicht mehr benötigen, führen Sie es nicht dem normalen Müll bei der städtischen Müllentsorgung zu. Bitte geben Sie es dahin zurück, wo Sie es gekauft haben, damit es unserem Recyclingsystem zugeführt werden kann. Wenn dies nicht möglich ist, setzen Sie sich bitte mit dem Kundenservicezentrum für weitere Informationen in Verbindung. Für eine Liste der Telefonnummern des Kundenservicezentrums besuchen Sie bitte unsere Website auf [www.petsafe.net](http://www.petsafe.net).

# Nutzungsbedingungen und Haftungsbeschränkung

EN

FR

NL

ES

IT

DE

## 1. Nutzungsbedingungen

Dieses Produkt wird Ihnen unter der Bedingung angeboten, dass Sie es ohne eine Modifizierung der darin enthaltenen Bedingungen und Hinweise annehmen. Die Verwendung dieses Produkts stellt die stillschweigende Annahme all dieser Bedingungen und Hinweise dar. Wenn Sie diese Bedingungen und Hinweise nicht akzeptieren möchten, geben Sie das Produkt bitte unverwendet in seiner Originalverpackung und auf Ihre Kosten und Ihr Risiko an das entsprechende Kundenservicezentrum zusammen mit dem Kaufnachweis für eine vollständige Kostenrückerstattung zurück.

## 2. Richtige Verwendung

Dieses Produkt ist zur Verwendung für Haustiere mit dem erforderlichen Training ausgelegt. Das spezifische Temperament oder die Größe/das Gewicht Ihres Haustiers ist eventuell nicht passend für dieses Produkt (siehe bitte "So funktioniert das System" in dieser Gebrauchsanweisung). Radio Systems Corporation empfiehlt, dass dieses Produkt nicht verwendet wird, wenn Ihr Hund aggressiv ist, und übernimmt keine Haftung für die Feststellung der Eignung in einem bestimmten Fall. Wenn Sie nicht sicher sind, ob dieses Produkt für Ihr Haustier angemessen ist, konsultieren Sie bitte Ihren Tierarzt oder zertifizierten Trainer. Die richtige Verwendung umfasst unbeschränkt das Durchlesen der gesamten Gebrauchsanweisung und spezifischen Warnhinweise.

## 3. Keine gesetzeswidrige oder verbotene Verwendung

Dieses Produkt ist nur für den Gebrauch mit Haustieren vorgesehen. Diese Trainingsvorrichtung für Haustiere soll weder Schaden zufügen, noch verletzen, noch provozieren. Eine Verwendung dieses Produkts auf eine nicht vorgesehene Art und Weise könnte eine Verletzung von Bundes-, staatlichen oder lokalen Gesetzen zur Folge haben.

## 4. Haftungsbeschränkung

Radio Systems Corporation oder eines ihrer verbundenen Unternehmen ist in keinem Fall für (i) etwaige direkte, indirekte, Straf-, Zufalls-, Sonder- oder Folgeschäden und/oder (ii) jedwede Verluste oder Schäden haftbar, die sich aus der Verwendung bzw. dem Missbrauch dieses Produkts ergeben oder damit in Zusammenhang stehen. Der Käufer übernimmt alle Risiken und Haftung aus der Verwendung dieses Produkts im vollsten vom Gesetz zulässigen Umfang. Um alle Zweifel zu verhindern, beschränkt nichts in diesem Artikel 4 die Haftung von Radio Systems Corporation für den Tod eines Menschen oder persönliche Verletzung oder Betrug oder betrügerisch falsche Darstellung.

## 5. Änderungen der Allgemeinen Verkaufs- und Lieferbedingungen

Radio Systems Corporation behält sich das Recht vor, die Bedingungen, Pflichten und Hinweise, unter denen dieses Produkt angeboten wird, zu ändern. Wenn Sie über solche Änderungen vor der Verwendung dieses Produkts informiert wurden, sind diese für Sie bindend als wären sie hierin eingeschlossen.

---

# Garantie

## Nicht übertragbare eingeschränkte dreijährige Garantie

Dieses Produkt besitzt eine eingeschränkte Herstellergarantie. Die vollständigen Details der Garantie, die für dieses Produkt gilt und deren Bedingungen, finden Sie unter [www.petsafe.net](http://www.petsafe.net) und/oder erhalten Sie durch Zusendung eines beschrifteten und frankierten Umschlags an Radio Systems PetSafe Europe Ltd., 2nd Floor, Elgee Building, Market Square, Dundalk, Irland.

---

Geschützt durch US-Patent 6,724,919



Radio Systems Corporation  
10427 PetSafe Way  
Knoxville, TN 37932  
865-777-5404  
[www.petsafe.net](http://www.petsafe.net)  
YU400-1619-19

©2013 Radio Systems Corporation